



ÚRAD PRE VEREJNÉ OBSTARÁVANIE

Sekcia dohľadu

Ružová dolina 10, 821 09 Bratislava

Bratislava 11. 06. 2026

Číslo: 11050-6000/2026

Úrad pre verejné obstarávanie ako ústredný orgán štátnej správy pre verejné obstarávanie podľa § 140 a orgán príslušný podľa § 147 písm. c), § 167 ods. 2 písm. b) a § 169 ods. 1 písm. b) zákona č. 343/2015 Z. z. o verejnom obstarávaní a o zmene a doplnení niektorých zákonov v znení neskorších predpisov vo veci námietok uchádzača **XX** (ďalej len „navrhovateľ“), smerujúce podľa § 170 ods. 3 písm. d) zákona č. 343/2015 Z. z. o verejnom obstarávaní a o zmene a doplnení niektorých zákonov v znení neskorších predpisov proti vylúčeniu z verejnej súťaže na predmet nadlimitnej zákazky s názvom „Dodávky súvisiace s revitalizáciou verejných priestranstiev obytného súboru generála Goliana v Trnave 2“, vo vzťahu k časti č. 1 predmetu zákazky s názvom „Dodávka a montáž typizovaných herných prvkov“, vyhlásenej verejným obstarávateľom **Mesto Trnava**, Hlavná 1, 917 71 Trnava, IČO: 00 313 114 (ďalej len „kontrolovaný“) v Úradnom vestníku Európskej únie č. OJ S 209/2025 dňa 30. 10. 2025 pod značkou 717350-2025 a vo Vestníku verejného obstarávania č. 220/2025 dňa 31. 10. 2025 pod značkou 17310 - MST (ďalej len „verejná súťaž“), vydáva toto

r o z h o d n u t i e :

Úrad pre verejné obstarávanie **podľa § 175 ods. 4** zákona č. 343/2015 Z. z. o verejnom obstarávaní a o zmene a doplnení niektorých zákonov v znení neskorších predpisov námietky navrhovateľa **zamieta**.

O d ô v o d n e n i e :

1. Navrhovateľ dňa 11. 05. 2026 doručil Úradu pre verejné obstarávanie (ďalej len „úrad“) v elektronickej podobe podľa osobitného predpisu¹ námietky smerujúce podľa § 170 ods. 3 písm. d) zákona č. 343/2015 Z. z. o verejnom obstarávaní a o zmene a doplnení niektorých zákonov v znení neskorších predpisov (ďalej len „zákon o verejnom obstarávaní“) proti vylúčeniu (ďalej len „námietky“). Kontrolovanému boli doručené námietky navrhovateľa dňa 11. 05. 2026 v elektronickej podobe funkcionalitou informačného systému IS EPVO, prostredníctvom ktorého sa predmetná verejná súťaž realizuje (ďalej len „IS EPVO“).
2. Námietky navrhovateľa boli doručené úradu a kontrolovanému **v lehote a podobe** podľa § 170 ods. 4 a ods. 9 zákona o verejnom obstarávaní a **obsahujú všetky obligatórne náležitosti** podľa § 170 ods. 5 tohto zákona. Navrhovateľ doručil úradu námietky v zmysle § 170 ods. 1 písm. a) zákona o verejnom obstarávaní ako **uchádzač**. Podľa § 2 ods. 5 písm. c) tohto zákona sa na účely tohto zákona rozumie uchádzačom hospodársky subjekt, ktorý predložil ponuku. Úrad má na základe sprístupnenej elektronickej dokumentácie za preukázané, že navrhovateľ ako uchádzač predložil ponuku do časti č. 1 predmetu zákazky dňa xx o yy hod.

¹ Zákon č. 305/2013 Z. z. o elektronickej podobe výkonu pôsobnosti orgánov verejnej moci a o zmene a doplnení niektorých zákonov (zákon o e-Governmente) v znení neskorších predpisov
Tento dokument má iba informatívny charakter. Nie je použiteľný pre právne účely. Dokument je vytlačený z portálu Úradu pre verejné obstarávanie

3. Podľa § 172 ods. 1 zákona o verejnom obstarávaní s podaním námietok je navrhovateľ povinný zložiť na účet úradu kauciu. Kaucia musí byť pripísaná na účet úradu najneskôr na druhý pracovný deň nasledujúci po doručení námietok v lehote podľa § 170 ods. 4. Za každú skutočnosť, proti ktorej námietky podľa § 170 ods. 3 smerujú, sa skladá samostatná kaucia.
4. Z ustanovenia § 172 ods. 2 zákona o verejnom obstarávaní vyplýva, že výška kaucie pri podaní námietok je 0,1 % z predpokladanej hodnoty zákazky alebo koncesie, najmenej však 2 000 EUR a najviac
 - a) 10 000 EUR, ak ide o námietky podľa § 170 ods. 3 písm. a) a b),
 - b) 50 000 EUR, ak ide o iné námietky, ako uvedené v písmene a).
5. Podľa ustanovenia § 172 ods. 3 zákona o verejnom obstarávaní ak je zákazka alebo koncesia rozdelená na časti a námietky sa týkajú len jednej časti alebo len niektorých častí, kaucia podľa odseku 2 sa určuje z predpokladanej hodnoty tejto časti. Ak je zákazka alebo koncesia rozdelená na časti a námietky sa týkajú niektorých alebo všetkých častí, kaucia podľa odseku 2 sa určuje z predpokladanej hodnoty zákazky každej jednej časti, ktorej sa námietky týkajú, bez ohľadu na to, či námietky tvoria jedno alebo viacero podaní. Ak je predpokladaná hodnota zákazky rozdelená na časti vyššia ako 10 000 000 eur a ide o námietky podľa § 170 ods. 3 písm. a) alebo písm. b), maximálna výška kaucie za jednu časť sa určuje z maximálnej sumy podľa odseku 2 písm. a) percentuálnym podielom predpokladanej hodnoty príslušnej časti z predpokladanej hodnoty celej zákazky. Ak je predpokladaná hodnota celej zákazky rozdelená na časti vyššia ako 50 000 000 eur a ide o námietky podľa § 170 ods. 3 písm. c) až g), maximálna výška kaucie za jednu časť sa určuje z maximálnej sumy podľa odseku 2 písm. b) percentuálnym podielom predpokladanej hodnoty príslušnej časti z predpokladanej hodnoty celej zákazky.
6. Predpokladaná hodnota predmetu zákazky predstavuje sumu 1 063 715,80 EUR bez DPH. Navrhovateľ doručil úradu námietky smerujúce proti vylúčeniu z časti č. 1 predmetu zákazky s názvom „Dodávka a montáž typizovaných herných prvkov“ (ďalej len „Časť č. 1“), pri ktorej predpokladaná hodnota zákazky predstavuje sumu 602 324,47 EUR. V zmysle vyššie uvedeného platí, že 0,1 % z predpokladanej hodnoty zákazky časti č. 1 predstavuje sumu 602,32 EUR. Keďže uvedená suma nedosahuje zákonom stanovenú minimálnu výšku úrad konštatuje, že **navrhovateľ bol v danom prípade povinný s podaním námietok zložiť na účet úradu kauciu vo výške 2 000,00 EUR.**
7. Úrad lustráciou účtu úradu zistil, že navrhovateľ s podaním námietok zložil na účet úradu **dňa 11. 05. 2026 kauciu vo výške 2 000,00 EUR. To znamená, že navrhovateľ v danom prípade zložil kauciu v zmysle § 172 ods. 1 až 3 zákona o verejnom obstarávaní.**
8. Na základe vyššie uvedených skutočností má úrad za to, že s podaním námietok navrhovateľa boli splnené procesné podmienky pre vydanie meritórneho rozhodnutia v tejto veci.

Námietky navrhovateľa

9. Navrhovateľ úvodom námietok uvádza, že rozhodnutie kontrolovaného o vylúčení jeho ponuky z časti č. 1 predmetu zákazky považuje za arbitrárne. Postup kontrolovaného sa navrhovateľovi javí ako účelový, predstavujúce zneužitie § 53 zákona o verejnom obstarávaní ako aj § 42 tohto zákona. Navrhovateľ v danom postupe tiež vidí porušenie § 10 zákona o verejnom obstarávaní. Navrhovateľ uvádza, že postup kontrolovaného nezodpovedá ustálenej rozhodovacej praxi úradu, ktorý opakovane prizvukuje dodržiavanie požiadavky materiálneho a nie formalistického posudzovania ponúk zo strany verejných obstarávateľov.

Odmietnutie ekvivalentného riešenia bez riadneho vecného zdôvodnenia je podľa navrhovateľa porušením § 42 ods. 3 zákona o verejnom obstarávaní a neprípustným obmedzením hospodárskej súťaže.

10. Navrhovateľ s rozhodnutím kontrolovaného nesúhlasí, nakoľko je neprimerane formalistické, založené na subjektívnom výklade technických rozdielov a zároveň v rozpore s princípom hospodárnosti a efektívnosti verejnej súťaže. Navrhovateľ zároveň zdôrazňuje, že ním predložená ponuka v rámci časti č. 1 predmetu zákazky bola najnižšou zo všetkých predložených ponúk čo znamená, že jej vylúčením dochádza k nevhodnému nakladaniu s verejnými prostriedkami. Navrhovateľ rozhodnutie kontrolovaného o vylúčení jeho ponuky považuje za nezákonné, vecne nesprávne a vykazujúce znaky účelového a formalistického postupu smerujúceho k eliminácii uchádzača z verejnej súťaže.
11. Navrhovateľ zdôrazňuje, že kontrolovaným uvedené dôvody vylúčenia z časti č. 1 existovali v ponuke navrhovateľa aj pri predložení ponuky a boli zjavné aj pri otváraní ponúk a počas celého procesu sa nijako nezmenili. Napriek tomu kontrolovaný opakovane inicioval vysvetľovanie prostredníctvom žiadostí o vysvetlenie ponuky navrhovateľa, t. j. formálne ho zrealizoval, avšak bez reálneho významu pre posúdenie. Navrhovateľ konštatuje, že na všetky žiadosti o vysvetlenie kontrolovaného riadne reagoval v stanovených lehotách, pričom poskytol požadované vysvetlenia v plnom rozsahu, doplnil požadované podklady, a zároveň z jeho strany nedošlo k žiadnej zmene ponuky ale výlučne k objasneniu v zmysle § 53 ods. 1 zákona o verejnom obstarávaní. Podľa § 53 ods. 1 zákona o verejnom obstarávaní môže kontrolovaný požiadať o vysvetlenie ponuky, pričom vysvetlením nesmie dôjsť k zmene jej obsahu. Navrhovateľ má za to, že táto zákonná podmienka bola z jeho strany dodržaná, pričom zásadne odmieta spôsob, akým kontrolovaný vyhodnotil priebeh vysvetľovania ponuky navrhovateľa pre časť č. 1 predmetu zákazky.
12. Navrhovateľ argumentuje, že kontrolovaného postup predstavuje zneužitie § 53 zákona o verejnom obstarávaní, keďže vysvetľovanie ponuky nebolo vedené za účelom posúdenia, ale ako formálny krok smerujúci k vylúčeniu. V súlade s praxou úradu nesmie byť vysvetľovanie ponuky formálne ani účelové a musí smerovať k objektívnemu posúdeniu konkrétnej ponuky. V tomto prípade tento účel nebol naplnený. Kontrolovaný rovnaké skutočnosti z vysvetľovania ponuky použil aj ako dôvod na vylúčenie navrhovateľa. Podľa navrhovateľa je takýto postup netransparentný a účelový. Inštitút vysvetľovania má podľa navrhovateľa slúžiť na odstránenie nejasností, a nie ako nástroj na formálne potvrdenie dôkazov pre vylúčenie ponuky, ktoré existovali od začiatku. Navrhovateľ v tomto smere poukazuje na porušenie princípov podľa § 10 ods. 2 zákona o verejnom obstarávaní, konkrétne princípu transparentnosti a rovnakého zaobchádzania. Kontrolovaný bol povinný posúdiť ponuku navrhovateľa v kontexte funkčnej ekvivalencie. Namiesto uvedeného kontrolovaný požadoval fakticky identické riešenie, ignoroval technickú a funkčnú rovnocennosť a aplikoval formalistický výklad.
13. Navrhovateľ opakovane uvádza, že predmetný postup kontrolovaného v rámci rozhodnutia o vylúčení zo dňa 29. 04. 2026 doručeného navrhovateľovi prostredníctvom IS EPVO toho istého dňa (ďalej len „oznámenie o vylúčení ponuky“) a úkonom mu predchádzajúcim predstavuje porušenie § 42 ods. 3 zákona o verejnom obstarávaní a obmedzenie hospodárskej súťaže, keďže ekvivalencia bola fakticky vylúčená, a zároveň v rozpore so samotným účelom inštitútu vysvetľovania ponuky podľa § 53 zákona o verejnom obstarávaní, ktorým je objasnenie nejasností, doplnenie informácií a umožnenie riadneho a objektívneho posúdenia ponuky.

14. Navrhovateľ sa následne odvoláva na porušenie princípov verejnej súťaže podľa § 10 ods. 2 zákona o verejnom obstarávaní, keď v námietkach uvádza, cit.: „
- 1. Princíp transparentnosti (§ 10 ods. 1 ZVO)**
Proces vyvoláva dôvodné pochybnosti o jeho predvídateľnosti a čitateľnosti, keďže uchádzač nevedel identifikovať, ktoré vysvetlenie by bolo považované za postačujúce a napriek opakovaným doplneniam nedošlo k reálnemu posunu v hodnotení.
 - 2. Princíp rovnakého zaobchádzania (§ 10 ods. 2 ZVO)**
Ak verejný obstarávateľ neprihliadol na vysvetlenia uchádzača, pričom ich formálne vyžadoval, ide o nerovnaký prístup k uchádzačovi, resp. o postup, ktorý fakticky znemožňuje uchádzačovi obhájiť svoju ponuku.
 - 3. Princíp proporcionality (§ 10 ods. 2 ZVO)**
Vylúčenie ponuky predstavuje najzávažnejší zásah do účasti uchádzača, ktorý musí byť primeraný. V danom prípade vytýkané nedostatky boli interpretatívneho a technického charakteru, boli riešiteľné vysvetlením alebo upresnením, avšak napriek tomu bolo pristúpené k najprísnejšiemu opatreniu – vylúčeniu.
 - 4. Princíp hospodárnosti a efektívnosti (§ 10 ods. 1 ZVO)**
Vylúčením našej ponuky došlo zároveň k eliminácii ekonomicky najvýhodnejšej ponuky, čo je v priamom rozpore s povinnosťou hospodárneho nakladania s verejnými prostriedkami.“
15. Navrhovateľ následne pristúpil k argumentácii k jednotlivým položkám predmetu zákazky, pre nesplnenie ktorých bola vylúčená jeho ponuka. Vo vzťahu k položke tzv. „**Točivý disk (AA / T07)**“ uvádza, že kontrolovaný v rozhodnutí o vylúčení ponuky navrhovateľa z časti č. 1 predmetu zákazky tvrdil, že navrhovateľov ponúkaný typ nezodpovedá typu F2 (tzv. „miska“), ale typovo ide o iné riešenie. Navrhovateľ uvádza, že predložené riešenie spĺňa základné technické parametre a rozdiel je postavený predovšetkým na interpretácii normovej kategórie, nie na reálnom nesplnení funkcie. Navrhované riešenie je plnohodnotne využiteľné, bezpečné a štandardne používané v praxi. Ekvivalentné riešenie nemusí byť totožné, ale musí zabezpečovať rovnaký účel a funkciu. Rozdiel v možnosti státia používateľov nepredstavuje odklon, ktorý by odôvodňoval vylúčenie ponuky, najmä ak sú splnené bezpečnostné normy. Súčasťou definovaného predmetu zákazky pre časť č. 1 bol napr. točivý disk, avšak tento požadovaný typ predstavuje výrobok s patentovaným technickým riešením, čím dochádza k podstatnému obmedzeniu hospodárskej súťaže. Trvanie na totožnom konštrukčnom vyhotovení namiesto posúdenia funkčne a technicky rovnocenného ekvivalentu má za následok neprimerané zužovanie hospodárskej súťaže a vytváranie neodôvodnenej konkurenčnej výhody pre jediného výrobcu. Takýto postup je podľa navrhovateľa porušením § 42 ods. 3 zákona o verejnom obstarávaní, ako aj § 10 ods. 2 tohto zákona. Požiadavka na totožný typ výrobku je nezákonná, keďže zákon o verejnom obstarávaní uvádza, že ekvivalentné riešenie nemusí byť totožné, ale musí zabezpečiť rovnaký účel. Rozdiel vo forme státia nie je legitímnym dôvodom vylúčenia.
16. Navrhovateľ tvrdí, že ním ponúkané zariadenie spĺňa požiadavky na bezpečnostné normy, ako aj na rozmery a bezpečnostnú zónu. Tiež plní rovnakú funkciu – rotačný herný prvok určený pre deti a je štandardne používaný v obdobných realizáciách. Rozdiel identifikovaný kontrolovaným spočíva výlučne v konštrukčnom riešení a možnosti používania (možnosť státia). Navrhovateľ argumentuje, že tento rozdiel nemá vplyv na funkciu, nemá vplyv na bezpečnosť a ani na účel.

17. Vo vzťahu k položke označenej ako „**Kolotoč BB (integračný prvok)**“, kontrolovaný ako dôvod vylúčenia ponuky navrhovateľa uviedol údajnú absenciu bezbariérového riešenia. V ponuke navrhovateľa bolo deklarované, že zariadenie je vhodné aj pre hendikepované deti. Kontrolovaný považuje rozdiel vo výške nástupu za neakceptovateľný, avšak podľa navrhovateľa ide o riešiteľný detail osadenia, ktorý je možné technicky upraviť. Kontrolovaný nepožiadaval o konkrétne dopracovanie riešenia, ale pristúpil priamo k vylúčeniu ponuky navrhovateľa. Navrhovateľ opäť poukazuje na neprimerane prísny výklad ekvivalentnosti, ktorý nereflektuje reálne možnosti technickej úpravy. Navrhovateľom uvádzaný kolotoč je štandardne dodávaný v rámci inkluzívnych detských ihrísk, a preto vylúčenie ekvivalentu z toho hľadiska je pre navrhovateľa neakceptovateľné.
18. Navrhovateľ tvrdí, že ním ponúkané zariadenie je vhodné pre deti so zdravotným postihnutím a rozdiel, ktorý kontrolovaný identifikoval spočíva výlučne vo výške nástupu a prístupe. Ide o realizačný detail osadenia, nie vlastnosť výrobku. Navrhovateľ tu uvádza, že konaním kontrolovaného došlo k porušeniu princípov verejnej súťaže ako aj § 53 zákona o verejnom obstarávaní.
19. Vo vzťahu k tretej namietanej položke, tzv. „**Lanová dráha (T20)**“ kontrolovaný ako dôvod vylúčenia ponuky navrhovateľa uviedol, že vysvetlením ponuky zo strany navrhovateľa došlo k jej zmene, čo je v rozpore s § 53 ods. 1 zákona o verejnom obstarávaní, keď navrhovateľ uviedol možnosť prispôsobenia sa terénu odstránením nástupnej plošiny. Navrhovateľ argumentuje, že v rámci vysvetlenia ponuky uviedol, že predmetná „nástupná plošina“ bude nahradená terénnym riešením a toto doplnenie nepredstavuje zmenu ponuky, ale objasnenie spôsobu realizácie zákazky v súlade s projektom. Funkčnosť zariadenia ostáva plne zachovaná a kompatibilná. Kontrolovaný však tento technický detail vyhodnotil ako zásadný rozpor, aj keď nejde o zmenu produktu. Takýto prístup je podľa navrhovateľa neprimerane formalistický.
20. Navrhovateľ má za to, že kontrolovaný nesprávne vyhodnotil vysvetlenie navrhovateľa ako zmenu ponuky, čím nesprávne aplikoval § 53 zákona o verejnom obstarávaní a konal formalisticky bez reálneho posúdenia funkčnosti ponúkaného zariadenia. Navrhovateľ ďalej uvádza, že podľa § 10 zákona o verejnom obstarávaní má verejné obstarávanie rešpektovať princípy hospodárnosti, efektívnosti, proporcionality a nediskriminácie. V danom prípade však došlo k vylúčeniu ekonomicky najvýhodnejšej ponuky z dôvodov, ktoré sú technicky riešiteľné a nemajú zásadný vplyv na funkčnosť, bez primeranej snahy o akceptovanie ekvivalentného riešenia. Takýto postup podľa navrhovateľa ohrozuje efektívne využitie verejných prostriedkov.
21. Zároveň navrhovateľ poukazuje na skutočnosť, že v predmetnej verejnej súťaži boli použité viaceré herné prvky založené na patentovaných technických riešeniach. V kombinácii s požiadavkou na fakticky identické konštrukčné vyhotovenie to podľa neho vedie k obmedzeniu okruhu potenciálnych uchádzačov schopných predložiť ponuku. Takto nastavené technické požiadavky vytvárajú neprimeranú prekážku hospodárskej súťaže a zvyhodňujú úzky okruh výrobcov alebo konkrétneho dodávateľa.
22. Navrhovateľ zdôrazňuje, že kontrolovaný je povinný formulovať technické požiadavky tak, aby umožňovali predloženie funkčne a technicky rovnocenných riešení, a nie aby smerovali k neodôvodnenému zvyhodneniu konkrétnych produktov alebo výrobcov.
23. Navrhovateľ uvádza, že kontrolovaný neposudzoval ponuku spôsobom zameraným na hodnotenie funkčne a technicky rovnocenných ekvivalentných riešení, ale postupoval tak, že fakticky zvyhodňoval patentované výrobky konkrétnych výrobcov. Navrhovateľ ďalej

uvádza, že zvolený postup nesie znaky účelového vylúčenia, nadmerného formalizmu, zneužitia procesných nástrojov a porušenia základných zákonných princípov.

24. Navrhovateľ zároveň uvádza, že vylúčenie ponuky z dôvodov čisto formalistického charakteru je v rozpore s účelom verejného obstarávania. Zdôrazňuje, že kontrolovaný má povinnosť postupovať v súlade so zákonom o verejnom obstarávaní, najmä s § 10, § 42 a § 53 tohto zákona. Napadnuté oznámenie o vylúčení ponuky podľa navrhovateľa smeruje k eliminácii uchádzača a nasvedčuje tomu, že výsledok hodnotenia bol predvídateľný už od jeho začiatku. Navrhovateľ poukazuje aj na to, že inštitút vysvetľovania nemožno využívať len formálne, ako „procedurálnu dekoráciu“, ani ako prostriedok dodatočného odôvodňovania vylúčenia. Takýto postup podľa jeho názoru predstavuje priame porušenie § 42 ods. 3 zákona o verejnom obstarávaní a zároveň neprípustnú diskrimináciu uchádzača, keďže kontrolovaný požadoval identické riešenie, čím neoprávnene obmedzil hospodársku súťaž.
25. Na základe uvedeného navrhovateľ žiada, aby bolo oznámenie o vylúčení jeho ponuky zrušené, aby bola ponuka opätovne zaradená do procesu vyhodnocovania a aby ju kontrolovaný posúdil v súlade s princípmi proporcionality a hospodárnosti. Navrhovateľ je presvedčený, že jeho ponuka spĺňa funkčné aj bezpečnostné požiadavky, predstavuje ekvivalentné riešenie a zároveň je ekonomicky najvýhodnejšia. Vylúčenie ponuky preto považuje za neodôvodnené a žiada jeho opätovné prehodnotenie.

Začiatok preskúmania úkonov kontrolovaného

26. Podľa § 171 ods. 1 zákona o verejnom obstarávaní sa námietkové konanie začína dňom doručenia námietok úradu. Na základe uvedeného úrad konštatuje, že predmetné námietkové konanie sa začalo dňa **11. 05. 2026**.
27. Podľa § 173 ods. 1 písm. a zákona o verejnom obstarávaní je kontrolovaný povinný doručiť úradu písomné vyjadrenie k podaným námietkam a kompletnú dokumentáciu potrebnú na posúdenie namietaných skutočností, a to do piatich pracovných dní odo dňa doručenia námietok kontrolovanému, ak ide o námietkové konanie; úrad neprihliada na písomné vyjadrenie k podaným námietkam a dôkazy doručené kontrolovaným po uplynutí tejto lehoty.
28. Podľa § 173 ods. 2 zákona o verejnom obstarávaní ak ide o elektronickú komunikáciu, dokumentácia sa úradu doručuje sprístupnením elektronickej podoby dokumentácie zariadením prístupu do elektronického prostriedku použitého na elektronickú komunikáciu v lehote podľa odseku 1, pričom súčasťou elektronickej podoby dokumentácie sú aj auditné záznamy o všetkých úkonoch vykonaných v použitom elektronickej prostriedku. Ak kontrolovaný predkladá dokumentáciu alebo jej časť v listinnej podobe, môže úradu doručiť aj fotokópiu tejto dokumentácie, ak zároveň písomne potvrdí, že táto dokumentácia súhlasí s originálnym vyhotovením dokumentácie. Kontrolovaný môže nahliadať do dokumentácie ním doručenej úradu. Ak sa preskúmanie úkonov kontrolovaného nezačne, úrad bez zbytočného odkladu poskytnutú dokumentáciu vráti.
29. Kontrolovaný dňa 15. 05. 2026 zriadil pre úrad prístup do elektronického prostriedku použitého na elektronickú komunikáciu vo verejnom obstarávaní, t. j. prístup do IS EPVO, čím kontrolovaný sprístupnil úradu elektronickej podoby dokumentácie v súlade s § 173 ods. 2 zákona o verejnom obstarávaní, pričom toho istého dňa doručil úradu dokument označený ako „Stanovisko k podanej námietke a predloženie dokumentácie pre zákazku „Dodávky súvisiace s revitalizáciou verejných priestranstiev obytného súboru generála Goliana v Trnave 2, časť 1 - Dodávka a montáž typizovaných herných prvkov““ zo dňa 15. 05. 2026

(ďalej len „vyjadrenie“). Úrad konštatuje, že kontrolovaný doručil úradu kompletnú dokumentáciu k predmetnej verejnej súťaži **dňa 15. 05. 2026**.

Písomné vyjadrenie kontrolovaného k námietkam navrhovateľa

30. Kontrolovaný v reakcii na tvrdenia navrhovateľa vo vzťahu k ekvivalencii a porušeniu § 42 zákona o verejnom obstarávaní uviedol, že zásadne odmieta tvrdenie navrhovateľa, ktorý tvrdil, že odmietnutím jeho ponuky došlo k ignorovaniu inštitútu ekvivalencie. Hoci kontrolovaný ekvivalenciu v súťažných podkladoch pripustil, v súlade s § 42 ods. 4 zákona o verejnom obstarávaní je to práve uchádzač, kto musí preukázať, že navrhované riešenie rovnocenným spôsobom vyhovuje technickým špecifikáciám. Podľa kontrolovaného ekvivalentnosť nie je možné zamieňať za všeobecnú podobnosť účelu; ekvivalentnosť znamená rovnocenné splnenie konkrétnych vlastností a bezpečnostných parametrov, ktoré kontrolovaný v opise predmetu zákazky požadoval. Skutočnosť, že navrhovateľ pri zostavovaní ponuky naráža na autorský zákon alebo patentované riešenia iných výrobcov, je jeho podnikateľským rizikom a nemôže byť dôvodom na akceptáciu technicky a funkčne odlišného riešenia.
31. Kontrolovaný uvádza, že uchádzačom bola poskytnutá maximálna miera flexibility pri predkladaní ekvivalentných riešení, za predpokladu splnenia požiadaviek na predmet zákazky vyplývajúcich z projektovej dokumentácie, súťažných podkladov a prípadne aj z odpovedí na otázky počas lehoty na predkladanie ponúk. Uchádzači neboli nijakým spôsobom obmedzení na použitie konkrétneho, resp. totožného konštrukčného vyhotovenia ani na použitie identického typu výrobku.
32. Vo vzťahu k prvku „Točivý disk AA“ (v projektovej dokumentácii označený ako „T07“) kontrolovaný na margo argumentácie navrhovateľa uviedol, že norma STN EN 1176-5 výslovne pozná disk „typu F“. Normy nie sú stavané na konkrétnom výrobku jednej spoločnosti; existencia samostatnej kategórie v norme je dôkazom, že takéto riešenie je na trhu bežne dostupné. Požadovaný typ F2 (miska) udržiava používateľa vo vnútri a odrádza od státia, čo je kľúčový bezpečnostný princíp. Navrhovateľom ponúkaný typ E (naklonený disk) je konštrukčne určený aj na státie, čím zásadne mení herný zážitok a mieru rizika. Navyše, pri ponúkanom prvku navrhovateľ nesprávne určil bezpečnostnú plochu a predložený prvok nie je v súlade s normou STN EN 1176-5. Na základe tejto normy je predmetný prvok definovaný ako typ E, pričom uchádzač neurčil správne rozmery bezpečnostnej plochy a teda jeho osadenie by vzhľadom na rozpor s normou nebolo možné. Súlad s normou STN EN 1176-5 bol požadovaný v opise predmetu zákazky.
33. K inkluzívnemu kolotoču a lanovej dráhe (v projektovej dokumentácii označené ako „T10“ a „T20“) kontrolovaný uviedol, že navrhovateľ v námietke označuje dopytovanie kontrolovaného za formálne. Kontrolovaný však v rámci vysvetľovania požadoval reálne vyobrazenie prvkov v kontexte ich osadenia, keďže navrhovateľ mal k dispozícii kompletnú projektovú dokumentáciu (PD). Inkluzívny kolotoč: PD vyžaduje osadenie v jednej úrovni so zemou pre bezbariérový prístup. Navrhované riešenie má vyvýšenú podestu a nie je tvarovo riešené na zapustenie. Lanová dráha: navrhovateľ ponúkol prvok s nástupnými plošinami, hoci PD predpokladá nástup z terénneho nábehu (kopčeka), ktorý je predmetom iných stavebných prác. Ak výrobok uchádzača vyžaduje dodatočné rampy, zapustenia alebo zmeny nivelety, ktoré neboli v ponuke jasne technicky vyriešené, nejde o preukázaný ekvivalent, ale o dodatočne navrhované riešenie formou zmeny ponuky vo vysvetlení, čo je v procese verejného obstarávania neprípustné.

34. Kontrolovaný má za to, že poskytol navrhovateľovi priestor na vysvetlenie navrhovaného riešenia (najmä vo vzťahu k bezbariérovosti prvkov a ich osadeniu do upraveného terénu), a to už v rámci prvotnej výzvy na predloženie technickej dokumentácie jednotlivých prvkov, ako aj prostredníctvom konkrétnych doplňujúcich otázok. Navrhovateľ však ani v rámci vysvetľovania nepreukázal, že ním navrhované prvky spĺňajú požadované technické a funkčné parametre. Uvedené požiadavky pritom boli jednoznačne definované už v čase predkladania ponúk (výkresy dvorov) a mali byť súčasťou pôvodnej ponuky, nie dodatočne dopĺňané v procese vysvetľovania. Kontrolovaný postupoval v súlade so zákonom o verejnom obstarávaní a poskytol navrhovateľovi možnosť doplniť požadované údaje v technických listoch jednotlivých prvkov. Keďže navrhovateľ túto možnosť nevyužil, kontrolovaný pristúpil k posúdeniu ponuky na základe predložených dokladov a konštatuje, že navrhovateľ nepreukázal splnenie požiadaviek na predmet zákazky a z predloženej ponuky priamo vyplýva rozpor medzi navrhovaným riešením a požiadavkami kontrolovaného.
35. V súvislosti s uvedenými prvkami (Kolotoč BB a Lanová dráha T20) navrhovateľ vo svojej námietke odkazuje na § 10 zákona o verejnom obstarávaní a namieta, že kontrolovaný „nerešpektuje princípy hospodárnosti, efektívnosti, proporcionality a nediskriminácie“, pričom kontrolovaný sa s uvedenými tvrdeniami nestotožňuje. Kontrolovaný nemohol akceptovať takto predložené riešenie, nakoľko by si jeho realizácia vyžiadala dodatočné úpravy a zásahy do terénu nad rámec pôvodne obstaraných stavebných prác. Takýto postup by viedol k vzniku dodatočných nákladov (naviac prác) v rámci inej už vysúťaženej zákazky („Stavebné práce“), čím by došlo k porušeniu princípu hospodárnosti podľa § 10 zákona. Zároveň kontrolovaný v rámci vyhodnocovania ponúk striktne dbal na rovnaký prístup, nediskrimináciu a transparentnosť konania, čo preukazuje komunikácia v rámci procesu vysvetľovania.
36. K procesu vysvetľovania podľa § 53 zákona o verejnom obstarávaní kontrolovaný uvádza, že tvrdenie navrhovateľa o „formálnosti“ postupu je nepravdivé. Práve vďaka opakovanému vysvetľovaniu kontrolovaný niektoré pôvodné výhrady voči ponuke vypustil, pričom pri iných sa na základe odpovedí navrhovateľa utvrdil v ich nesúlade s PD. Inštitút vysvetľovania bol využitý na materiálne posúdenie ponuky, nie ako „procedurálna dekorácia“.
37. Záverom kontrolovaný argumentuje, že pri detskom ihrisku nie je rozhodujúce len to, že sa prvok točí alebo slúži deťom. Rozhodujúci je herný zážitok, inkluzívnosť, spôsob nástupu a bezpečné začlenenie do modelovaného terénu. Keďže ponuka navrhovateľa nespĺňa tieto základné funkčné a technické požiadavky, pristúpil kontrolovaný po uplatnení inštitútu vysvetľovania ponuky k vylúčeniu ponuky navrhovateľa. Kontrolovaný má za to, že ponuku z hľadiska splnenia požiadaviek na predmet zákazky vyhodnotil v súlade s požiadavkami, ktoré si kontrolovaný stanovil v zadávacích podmienkach zákazky v súlade s § 42 zákona o verejnom obstarávaní a následne ponuku pre nesplnenie požiadaviek na predmet zákazky vylúčil v súlade so zákonom o verejnom obstarávaní, pričom dôvody vylúčenia jasne definoval v oznámení o vylúčení ponuky navrhovateľa. Vzhľadom na vyššie uvedené kontrolovaný navrhuje, aby úrad námietku v plnom rozsahu zamietol.

Právny rámec

38. Podľa § 10 ods. 1 zákona o verejnom obstarávaní sú verejný obstarávateľ a obstarávateľ povinní pri zadávaní zákaziek, koncesií a pri súťaži návrhov postupovať podľa tohto zákona.

39. Podľa § 10 ods. 2 zákona o verejnom obstarávaní verejný obstarávateľ a obstarávateľ musia dodržať princíp rovnakého zaobchádzania, princíp nediskriminácie hospodárskych subjektov, princíp transparentnosti, princíp proporcionality a princíp hospodárnosti a efektívnosti.
40. Podľa § 42 ods. 3 zákona o verejnom obstarávaní technické požiadavky sa nesmú odvolávať na konkrétneho výrobcu, výrobný postup, obchodné označenie, patent, typ, oblasť alebo miesto pôvodu alebo výroby, ak by tým dochádzalo k znevýhodneniu alebo k vylúčeniu určitých záujemcov alebo tovarov, ak si to nevyžaduje predmet zákazky. Takýto odkaz možno použiť len vtedy, ak nemožno opísať predmet zákazky podľa odseku 2 dostatočne presne a zrozumiteľne, a takýto odkaz musí byť doplnený slovami „alebo ekvivalentný“.
41. Podľa § 53 ods. 1 zákona o verejnom obstarávaní vyhodnocovanie ponúk komisiou je neverejné. Komisia vyhodnotí ponuky z hľadiska splnenia požiadaviek verejného obstarávateľa alebo obstarávateľa na predmet zákazky alebo koncesie a v prípade pochybností overí správnosť informácií a dôkazov, ktoré poskytli uchádzači; ak ide o zákazku v oblasti obrany a bezpečnosti, komisia vyhodnotí ponuky aj z hľadiska požiadaviek na bezpečnosť a ochranu utajovaných skutočností a bezpečnosť dodávok. Ak verejný obstarávateľ alebo obstarávateľ vyžadoval od uchádzačov zábezpeku, komisia posúdi zloženie zábezpeky. Ak komisia identifikuje nezrovnalosti alebo nejasnosti v informáciách alebo dôkazoch, ktoré uchádzač poskytol, písomne požiada o vysvetlenie ponuky a ak je to potrebné aj o predloženie dôkazov. Vysvetlením ponuky nemôže dôjsť k jej zmene. Za zmenu ponuky sa nepovažuje odstránenie zrejmych chýb v písaní a počítaní alebo oprava položkového rozpočtu, ak celková cena ponuky zostane zachovaná a ak oprava položkového rozpočtu nemá vplyv na iné kritérium na vyhodnotenie ponúk.
42. Podľa § 53 ods. 4 písm. b) zákona o verejnom obstarávaní verejný obstarávateľ a obstarávateľ vylúčia ponuku, ak ponuka nespĺňa požiadavky na predmet zákazky alebo koncesie uvedené v dokumentoch potrebných na vypracovanie ponuky.

Právne posúdenie námietok navrhovateľa úradom

Úrad preskúmal postup kontrolovaného v predmetnej verejnej súťaži v rozsahu namietaných skutočností a po zhodnotení všetkých podkladov, najmä dokumentácie predloženej kontrolovaným a navrhovateľom namietaných skutočností konštatuje nasledovné:

43. Na úvod právneho posúdenia úrad uvádza, že v závislosti od predmetu zákazky, typu kontrolovaného a celkovej predpokladanej hodnoty zákazky vo výške 1 063 715,80 EUR bez DPH ide o nadlimitnú zákazku na dodanie tovarov zadávanú postupom verejnej súťaže podľa § 66 ods. 7 písm. b) zákona o verejnom obstarávaní. Predmetná zákazka je rozdelená na tri časti, a to na časť č. 1 – „Dodávka a montáž typizovaných herných prvkov“ s predpokladanou hodnotou časti zákazky 602 324,47 EUR, časť č. 2 – „Dodávka a montáž prvkov mobiliáru“ s predpokladanou hodnotou časti zákazky 202 550,07 EUR a na časť č. 3 – „Zhotovenie a montáž kamenárskeho diela“ s predpokladanou hodnotou zákazky 258 841,26 EUR, pričom námietky navrhovateľa smerujú proti vylúčeniu z časti č. 1 verejnej súťaže. Predmet zákazky bude financovaný z prostriedkov nenávratného finančného príspevku a/alebo z rozpočtu verejného obstarávateľa. Identifikácia výziev, v rámci ktorých verejný obstarávateľ predpokladá predloženie žiadosti o NFP na financovania predmetu zákazky: PSK-MIRRI-008-2024-ITI-EFRR, PSK-MIRRI-009-2024-ITI-EFRR, PSK-MIRRI-015-2024- ITI-EFRR. V lehote na predkladanie ponúk, ktorá bola kontrolovaným určená v zmysle korigenda zverejneného v Úradnom vestníku Európskej únie č. 7/2026 dňa 12. 01. 2026 pod značkou 15012 – 2026 na deň 26. 01. 2026 do 10:00 hod., ponuku do časti č. 1 predložili traja

uchádzači (vrátane navrhovateľa). Otváranie ponúk sa uskutočnilo dňa 26. 01. 2026 o 10:05 hod. Kontrolovaný dňa 29. 04. 2026 doručil navrhovateľovi Oznámenie o vylúčení ponuky prostredníctvom IS EPVO, prostredníctvom ktorého sa verejná súťaž realizuje.

44. Z obsahu námietok navrhovateľa vyplýva, že navrhovateľ namieta vylúčenie jeho ponuky z verejnej súťaže, konkrétne z časti č. 1 predmetu zákazky, podľa § 53 ods. 4 písm. b) zákona o verejnom obstarávaní. Navrhovateľ označuje takéto vylúčenie za nezákonné a považuje ho za výsledok neprimerane formalistického postupu kontrolovaného. Tvrdí, že žiadosti o vysvetlenie ponuky iniciované kontrolovaným boli účelové a smerovali k vylúčeniu ponuky navrhovateľa bez riadneho vecného posúdenia jej obsahu. Zároveň namieta, že kontrolovaný neposudzoval ponúkané riešenie z hľadiska jeho ekvivalentnosti a technickej a funkčnej rovnocennosti, ale fakticky požadoval identické riešenie. V tejto súvislosti navrhovateľ namieta aj porušenie základných princípov verejného obstarávania podľa § 10 ods. 2 tohto zákona, najmä princípov transparentnosti, rovnakého zaobchádzania, nediskriminácie a proporcionality.
45. V kontexte uvedených skutočností bolo **úlohou úradu v tomto konaní posúdiť, či postup kontrolovaného, ktorý predchádzal vylúčeniu ponuky navrhovateľa z predmetnej verejnej súťaže, bol uskutočnený v súlade so zákonom o verejnom obstarávaní, a teda či aplikácia dôvodu vylúčenia podľa § 53 ods. 4 písm. b) zákona o verejnom obstarávaní, na ktorom kontrolovaný založil vylúčenie ponuky navrhovateľa, bola zákonná a opodstatnená. Súčasne bolo potrebné preskúmať, či kontrolovaný pri vyhodnocovaní ponuky navrhovateľa postupoval objektívne, transparentne a v súlade so zásadami verejného obstarávania podľa § 10 ods. 2 tohto zákona.**
46. Posúdením dokumentácie konania úrad uvádza, že z obsahu súťažných podkladov, konkrétne časti A.1 „Informácie o zákazke a pokyny pre záujemcov a uchádzačov“, bodu 16. „Obsah ponúk“, podbodu 16.5 vyplýva nasledovné, cit.: „**Technickú časť ponuky pre časť alebo časti zákazky, na ktorú/é je ponuka predkladaná s popisom technických parametrov v takom rozsahu, aby komisia verejného obstarávateľa mohla vyhodnotiť splnenie požiadaviek na predmet zákazky v rozsahu, v akom ich uvádza v Opise predmetu zákazky v prílohe č. 3 Súťažných podkladov a v projektovej dokumentácii, ktorá tvorí prílohu súťažných podkladov.** (...)“ Z bodu 21. „Doplnenie, zmena a odvolanie ponuky“, podbodov 21.1 a 21.2 vyplýva, cit.: „Uchádzač môže predloženú ponuku dodatočne doplniť, zmeniť alebo odvolať do uplynutia lehoty na predkladanie ponúk. Doplnenie a zmenu ponuky je možné vykonať odvolaním pôvodnej ponuky. Doplnenú, zmenenú alebo inak upravenú ponuku je potrebné predložiť elektronicky prostredníctvom IS EVO v lehote na predkladanie ponúk.“
47. Z Prílohy č. 3 „Podrobný opis predmetu zákazky“, z časti II. „Typizované prvky (časť č. 1 tejto zákazky) – predmetom zákazky“, súťažných podkladov okrem iného vyplýva nasledovné, cit.: „Súčasťou zákazky a povinnosti dodávateľa: (...)
- všetky funkčné charakteristiky navrhnutých prvkov a zariadení musia byť zachované !!!
(...)
 - všetky herné prvky a herné zostavy musia spĺňať stanovené slovenské, európske alebo medzinárodné technické normy: STN1176-1, STN1176-2, STN1176-3, STN1176-4, STN1176-5, STN1176-6 alebo ich ekvivalenty a hygienické normy, napr. 355/2007 zákon č. Z.z. o ochrane, podpore a rozvoji verejného zdravia a o zmene a doplnení niektorých zákonov. Zhotoviteľ je povinný predložiť pre všetky herné a herné zostavy

certifikáty alebo predložiť dokument o ich kvalite a splnení bezpečnostných kritérií podľa vyššie uvedených noriem;

(...)

- v prípade, že bude technická špecifikácia tovarovej položky odkazovať na konkrétneho výrobcu, výrobný postup, obchodné označenie, patent alebo typ, verejný obstarávateľ pripúšťa použitie ekvivalentu.*
- pri navrhovaní ekvivalentných materiálov/výrobkov musí uchádzač postupovať s odbornou starostlivosťou, pri ktorej musí zohľadniť pôvodný projektantom navrhovaný účel, plnú funkčnosť.*
- predložený ekvivalent nesmie vyžadovať iné vedľajšie náklady, ktoré by musel zabezpečiť verejný obstarávateľ v rámci súčinnosti viažucej sa k plneniu predmetu zmluvy, ktorá bude výsledkom verejného obstarávania a prijatím predloženého ekvivalentu nesmie dôjsť k zvýšeným priamym alebo nepriamym nákladom vyplývajúcim z užívania dodaného predmetu zákazky.*

UPOZORNENIE:

Ekvivalentný výrobok musí uchádzač označiť v konkrétnom riadku výkazu-výmer s uvedením výrobcu, jasným a jednoznačným označením konkrétneho ním navrhovaného výrobku a uchádzačom zadaným poradovým číslom, na základe ktorého verejný obstarávateľ identifikuje priložené konkrétne technické listy a dokumenty (očíslované budú tvoriť samostatnú prílohu ponuky), ktoré budú preukazovať splnenie pôvodne požadovaných vlastností v projektovej dokumentácii. V prípade, že uchádzač zasiahne/navrhne iné materiály/výrobky musí ísť o materiály/výrobky s rovnakými alebo lepšími vlastnosťami ako sú špecifikované v projektovej dokumentácii, je povinný s ponukou predložiť výrobný list tohto výrobku/materiálu, v ktorom preukáže, že ním navrhovaný ekvivalent spĺňa rovnaké alebo lepšie parametre ako sú minimálne požiadavky uvedené v projektovej dokumentácii. Pri návrhu na zmenu materiálu/výrobku (ekvivalent) musí túto zmenu zohľadniť z pohľadu všetkých súvislostí a nadväzností na ďalšie súvisiace položky najmä z dôvodov funkčných, architektonických, konštrukčných, statických, stavebno-technických, tepelnej a chemickej odolnosti, požiarnych, hygienických a zdravotných súvislostí a technologických postupov uvedených vo výkaze výmer a v projektovej dokumentácii.

(...)

Poznámka:

V prípade, že verejný obstarávateľ požaduje dodať v rámci opisu predmetu zákazky / predložených dokumentov konkrétny výrobok, výrobný postup, značku, patent, typ, alebo odkazuje na konkrétnu krajinu, oblasť alebo miesto pôvodu alebo výroby, uchádzač je v súlade s § 42 zákona o verejnom obstarávaní oprávnený predložiť ponuku aj na technický a funkčný ekvivalent.

Za technický a funkčný ekvivalent sa považuje taká ponuka (riešenie), ktorá spĺňa úžitkové, prevádzkové a funkčné charakteristiky, ktoré sú nevyhnutné na zabezpečenie účelu, na ktoré je obstarávaný predmet zákazky určený (viď rozhodnutie Rady Úradu pre verejné obstarávanie č. 503-9000/2025-KR/5 zo dňa 03.03.2014). Za technický a funkčný ekvivalent sa nepovažuje najmä taká ponuka (riešenie), s ktorého prijatím / plnením by boli spojené ďalšie vyvolané neprimerané náklady na strane verejného obstarávateľa.

V prípade, že verejný obstarávateľ požaduje dodať v rámci opisu predmetu zákazky / predložených dokumentov konkrétny výrobok, výrobný postup, značku, patent, typ, alebo

dokazuje na konkrétnu krajinu, oblasť alebo miesto pôvodu alebo výroby, verejný obstarávateľ vyžaduje, aby uchádzač už vo svojej ponuke predložil dôkaz o ekvivalentnosti ním navrhutej ponuky (riešenia) s predmetom zákazky definovaným v rámci opisu predmetu zákazky (viď rozsudok SD EÚ vo veci C-14/17 z 12. júla 2018):“

48. Úrad následne poukazuje na obsah žiadosti o vysvetlenie zo dňa 19. 02. 2026, doručenej navrhovateľovi toho istého dňa prostredníctvom IS EPVO (ďalej len „žiadosť o vysvetlenie č. 1“) obsahujúcej nasledovné, cit.: *„(...) Verejný obstarávateľ posudzoval Vašu ponuku z hľadiska vyššie uvedeného, t.j. splnenie požiadaviek na predmet zákazky podľa dokumentov: xx, xx, zadanie s xx a zadanie s xx, ktoré sú súčasťou Vašej ponuky. Komisia verejného obstarávateľa identifikovala nejasnosti v informáciách, ktoré ste v ponuke poskytli a pre možnosť objektívneho vyhodnotenia ponuky Vás žiada o vysvetlenie ponuky a o predloženie dôkazov, preukazujúcich splnenie požiadaviek na predmet ponuky pri zohľadnení požiadaviek podľa bodu 16.5 súťažných podkladov v nasl. rozsahu:*
- *reálne vyobrazenie výrobku (neilustračného charakteru; predložené ilustračné obrázky nemusia zodpovedať skutočnému vyhotoveniu a nie sú použiteľné pre posúdenie ponúkaného výrobku),*
 - *popis všetkých použitých materiálov,*
 - *špecifikáciu farebného prevedenia,*
 - *detaily kotvenia,*
 - *kapacity zariadení,*
 - *d ďalšie relevantné technické údaje umožňujúce porovnanie s projektovou dokumentáciou*

(...).“

49. Navrhovateľ v rámci odpovede na žiadosť o vysvetlenie č. 1 označenej ako „Vysvetlenie ponuky podľa § 53 zákona č. 343/2015 Z.z. – Časť 1“ zo dňa 25. 02. 2026, doručenej kontrolovanému prostredníctvom IS EPVO toho istého dňa (ďalej len „vysvetlenie ponuky č. 1“), okrem iného uviedol, cit.: *„Naša ponuka bola vypracovaná v plnom súlade so súťažnými podkladmi, opisom predmetu zákazky a zákonom č. 343/2015 Z. z. o verejnom obstarávaní. V technickej časti ponuky sme predložili technické listy nami navrhovaných ekvivalentných herných prvkov, ich materiálové riešenie, rozmerové a funkčné parametre a jednoznačnú identifikáciu v rozpočte. Tieto podklady sú objektívne spôsobilé umožniť riadne vyhodnotenie splnenia požiadaviek na predmet zákazky.*

V záujme maximálnej procesnej súčinnosti a napriek tomu, že rozsah dokumentácie predloženej v ponuke bol dostatočný, doplníme podrobnejšiu špecifikáciu jednotlivých prvkov s uvedením použitia materiálov, špecifikácie farebného prevedenia, detailami kotvenia, kapacitami prvkov a záručnými lehotami. Zdôrazňujeme, že ide výlučne o spresnenie už deklarovovaných údajov. Nedochádza k žiadnej zmene technického riešenia, rozsahu plnenia ani ceny ponuky.

Súťažné podklady výslovne pripúšťajú použitie ekvivalentného riešenia. Nami ponúkané prvky zachovávajú všetky funkčné charakteristiky, technické parametre a materiálové štandardy požadované projektovou dokumentáciou. Splňajú požiadavky STN EN 1176 a budú realizované v plnom súlade s týmito normami.

Súčasťou ponuky bolo Čestné vyhlásenie o ekvivalentnosti, ktorým sme sa právne záväzne zaviazali dodať prvky plne zodpovedajúce požiadavkám verejného obstarávateľa. Toto

vyhlásenie je záväzným prejavom vôle uchádzača a je integrálnou súčasťou ponuky. Jeho obsah nemožno pri posudzovaní ponuky ignorovať ani relativizovať.

Osobitne zdôrazňujeme, že súťažné podklady neustanovujú povinnosť predložiť fotografiu fyzicky vyrobeného herného prvku ku dňu predkladania ponuky. Ak by bola takáto požiadavka rozhodujúca, musela by byť jednoznačne a transparentne uvedená v podmienkach súťaže. Dodatočné vyžadovanie podmienok, ktoré neboli súčasťou súťažných podkladov, by predstavovalo neprípustné sprísnenie podmienok po uplynutí lehoty na predkladanie ponúk.

Podľa § 53 zákona o verejnom obstarávaní môže verejný obstarávateľ požadovať vysvetlenie ponuky, avšak nesmie meniť jej podstatu ani dodatočne rozširovať alebo sprísňovať podmienky účasti alebo požiadavky na predmet zákazky. Takýto postup by bol v rozpore s § 10 citovaného zákona, ktorý ustanovuje zásadu rovnakého zaobchádzania, nediskriminácie a transparentnosti.

Zároveň poukazujeme na to, že vylúčenie uchádzača z dôvodu nesplnenia požiadavky, ktorá nebola výslovne a jednoznačne stanovená v súťažných podkladoch, by predstavovalo postup odporujúci zákonu a porušenie princípu právnej istoty v procese verejného obstarávania.

V nadväznosti na jazykové požiadavky zároveň predkladáme úradný preklad dokumentácie, ktorá bola pôvodne vyhotovená v inom ako slovenskom jazyku, čím je zabezpečený úplný súlad s podmienkami súťaže.

Na záver si dovoľujeme uviesť, že naša ponuka jednoznačne preukazuje splnenie technických požiadaviek a rešpektuje ustanovenia § 42 zákona o verejnom obstarávaní týkajúce sa technických špecifikácií a ekvivalentných riešení. V prípade, ak by došlo k jej vylúčeniu z dôvodov, ktoré nevyplývajú zo súťažných podkladov alebo zákona, budeme nútení využiť všetky zákonné prostriedky ochrany našich práv.“

50. Prílohou vyššie uvedeného vysvetlenia ponuky č. 1 bol aj dokument označený ako „**TECHNICKÁ DOKUMENTÁCIA – EKVIVALENTNÉ HERNÉ PRVKY**“, v rámci ktorej navrhovateľ uviedol aj, cit.: „(...) xx

(...)“.

51. Kontrolovaný doručil navrhovateľovi dňa 16. 03. 2026 ďalšiu žiadosť o vysvetlenie (ďalej len „žiadosť o vysvetlenie č. 2“), v ktorej kontrolovaný uviedol, cit.: „(...)“

V prvom rade je potrebné uviesť, že reálnym vyobrazením výrobku nemožno rozumieť výlučne fotografiu fyzicky vyrobeného herného prvku. Reálnym vyobrazením môže byť aj render (vizualizácia) a/alebo technický výkres vypracovaný na základe konkrétneho konštrukčného modelu, pokiaľ tento verne zobrazuje tvarové, rozmerové a technické riešenie skutočne dodávaného výrobku. Samotná projektová dokumentácia obsahuje renderované výstupy a technické výkresy ako súčasť podkladov.

Vo Vami predloženej ponuke v rámci návrhu na ekvivalentné plnenie - technických kartách, sú rendrové vyobrazenia výslovne označené ako „ilustračné“. Takéto označenie objektívne znamená, že zobrazenie nemusí plne zodpovedať reálnemu technickému a konštrukčnému vyhotoveniu. Ilustračné vyobrazenie preto nemôže byť relevantným podkladom na posúdenie technickej a funkčnej ekvivalentnosti výrobku. V procese posudzovania ekvivalentnosti (hlavne z hľadiska funkčného a technického) je vizuálne a konštrukčné zobrazenie prvku integrálnou súčasťou hodnotenia. Bez vyobrazenia, ktoré má neilustračný charakter a

korešponduje s reálnym konštrukčným riešením výrobku, nie je možné objektívne posúdiť splnenie požiadaviek verejného obstarávateľa. V súlade so zákonom č. 343/2015 Z. z. o verejnom obstarávaní je verejný obstarávateľ je povinný posúdiť, či ponúkané riešenie spĺňa požiadavky na ekvivalentnosť. Rozhodovanie teda patrí výlučne obstarávateľovi ako súčasť hodnotenia ponuky. Samotné čestné vyhlásenie nie je postačujúce. Primárne dôkazné bremeno nesie uchádzač a ak uchádzač predkladá ekvivalentné riešenie, musí preukázať splnenie požadovaných technických parametrov doložením technických listov na základe, ktorých je možné jasne porovnať parametre s požiadavkami zo súťažných podkladov.

Vzhľadom na uvedené Vás opätovne žiadame o vysvetlenie ponuky v nasl. rozsahu: predloženie dôkazov, preukazujúcich splnenie požiadaviek na predmet ponuky pri zohľadnení požiadaviek podľa bodu 16.5 súťažných podkladov v nasl. rozsahu:

- reálne vyobrazenie výrobku (neilustračného charakteru; predložené ilustračné obrázky nemusia zodpovedať skutočnému vyhotoveniu a nie sú použiteľné pre posúdenie ponúkaného výrobku) – nebolo doplnené*
- popis všetkých použitých materiálov - špecifikácia materiálu bola uvedená v tabuľkovej časti 1 (xx), ale neboli do špecifikované komponenty/časti prvku, ktorých sa to týka*
- špecifikáciu farebného prevedenia – farebné prevedenie je uvedené v tabuľke 1 (xx), ale neboli do špecifikované komponenty/časti, ktorých sa to týka,*
- detaily kotvenia – neboli dodané detaily kotvenia prvku a ani zakladanie*
- kapacity zariadení – bola doplnená v tabuľkovej časti 1 (xx)*
- ďalšie relevantné technické údaje umožňujúce porovnanie s projektovou dokumentáciou.*

(...)

Bod 3

Z predložených dokladov z vysvetlenia ponuky predloženého dňa 26.2.2026 v tabuľkovej časti (xx) nie je zrejmé, či vyznačeným textom vysvetľujete odchýlku návrhu na plnenie, ktorý bol uvedený vo Vašej ponuke od požiadaviek verejného obstarávateľa, uvedených v opise predmetu zákazky, alebo opisujete zmenu pôvodne navrhovaného plnenia a jeho nahradenie iným plnením. Žiadame Vás o jednoznačné vysvetlenie vyznačených informácií, predložených v rámci vysvetlenia zo dňa 26.2.2026.

xx

.“

52. Navrhovateľ na žiadosť o vysvetlenie č. 2 doručil kontrolovanému odpoveď označenú ako „Odpoveď na Žiadosť o vysvetlenie ponuky podľa § 53 zákona o verejnom obstarávaní“, (ďalej len „vysvetlenie ponuky č. 2“) obsahujúcu nasledovné, cit.: „(...)

V zmysle bodu č. 1 predkladáme doplňujúcu dokumentáciu k:

- Reálnym vyobrazeniam výrobkov*
- Popisu použitých materiálov*

Tento dokument má iba informatívny charakter. Nie je použiteľný pre právne účely. Dokument je vytlačený z portálu Úradu pre verejné obstarávanie

- Špecifikáciu farebného prevedenia
- Detaily kotvenia

Predložená dokumentácia nadväzuje na pôvodne predložené technické listy a predstavuje ich spresnenie v rozsahu umožňujúcom jednoznačné posúdenie splnenia požiadaviek podľa bodu 16.5 súťažných podkladov. Zároveň zdôrazňujeme, že touto dokumentáciou nedochádza k zmene ponúkaného riešenia, ale výlučne k jeho podrobnejšiemu technickému popisu a preukázaniu parametrov.

(...)

Bod 3

(...)

Týmto jednoznačne uvádzame, že informácie doplnené v rámci vysvetlenia ponuky zo dňa 26.02.2026 nepredstavujú zmenu pôvodne navrhovaného plnenia ani jeho nahradenia iným riešením. Ide výlučne o vysvetlenie a spresnenie pôvodne predloženého návrhu na plnenie, ktorého cieľom je:

- Odstránenie nejasností identifikovaných verejným obstarávateľom
- Podrobnejšie preukázanie splnenia technických požiadaviek
- Umožnenie objektívneho porovnania s projektovou dokumentáciou.

Pôvodné technické riešenie, rozsah plnenia aj hlavné deklarované parametre ostávajú zachované.

V tejto súvislosti poukazujeme na § 53 ods. 1 zákona č. 343/2015 Z. z., podľa ktorého vysvetlenie ponuky nesmie viesť k jej podstatnej zmene. Nami predložené doplnenie je v súlade s týmto ustanovením, keďže nemení podstatu ponuky, ale ju objasňuje.“²

53. *Kontrolovaný dňa 07. 04. 2026 doručil navrhovateľovi ďalšiu žiadosť o vysvetlenie ponuky (ďalej len „žiadosť o vysvetlenie ponuky č. 3“), v rámci ktorej okrem iného uviedol, cit.: „(...) Komisia verejného obstarávateľa v rámci vyhodnotenie Vašej ponuky na základe poskytnutých informácií a dokumentov v procese vysvetľovania identifikovala nejasnosti v poskytnutých informáciách. Žiadame Vás o vysvetlenie nasl. bodov, identifikovaných položkou rozpočtu, ktorej sa otázka týka:*

(...)

5. lanová dráha – CC (T29)

Z predloženej technickej dokumentácie nie je verejnému obstarávateľovi zrejmé, akým spôsobom bude prvok „Lanová dráha – CC“ osadený do už vymodelovaného terénu. Projektová dokumentácia počíta s nábehom, ktorý je riešený formou terénneho kopčeka, realizovaného v rámci stavebných prác mimo predmetnej zákazky. Uchádzačom predložené riešenie obsahuje nástupné plošiny, čím dochádza k zmene spôsobu prístupu na zariadenie a k rozdielnemu konštrukčnému aj výškovému riešeniu. Verejný obstarávateľ sa domnieva, že

² Prílohou vyššie uvedeného vysvetlenia ponuky č. 2 bol aj dokument označený ako „TECHNICKÁ DOKUMENTÁCIA“, obsahom ktorého boli okrem iného skutočnosti resp. vyobrazenia herných prvkov, obsiahnuté kontrolovaným v oznámení o vylúčení ponuky (bližšie pozri bod 55. tohto rozhodnutia).

takto navrhované ekvivalentné plnenie by si vyžadovalo zásah do už realizovaných stavebných úprav a zmenu projektového riešenia.“

54. Navrhovateľ dňa 09. 04. 2026 doručil kontrolovanému odpoveď označenú ako „Doplnenie Ponuky – Reakcia na Žiadosť o vysvetlenie podľa § 53 zákona o verejnom obstarávaní“, (ďalej len „vysvetlenie ponuky č. 3“), v rámci ktorej uviedol, cit.: „(…)“

Bod 5

(…)

Nami navrhované riešenie lanovej dráhy vychádza zo štandardného konštrukčného riešenia výrobcu, ktoré môže obsahovať nástupnú plošinu ako jeden z variantov.

Zároveň uvádzame, že:

- *samotná nosná konštrukcia a funkčné riešenie zariadenia ostávajú nezmenené,*
- *v rámci realizácie bude nástup na zariadenie prispôbený existujúcemu terénemu riešeniu,*
- *nástupná plošina bude nahradená terénnym nábehom (kopčekom), ktorý je realizovaný v rámci stavebných prác mimo predmetu zákazky.*

Týmto nedochádza k zmene konštrukčného riešenia ani funkčného riešenia herného prvku, ale výlučne k jeho osadeniu do existujúcich podmienok územia v súlade s projektovou dokumentáciou.“

55. Následne kontrolovaný doručil navrhovateľovi dňa 29. 04. 2026 „Oznámenie o vylúčení ponuky“ (ďalej len „oznámenie o vylúčení ponuky“), v ktorom okrem iného konštatoval nasledovné, cit.: „(…) Nesplnenie požiadavky na predmet zákazky vyplýva z nesúladu Vami predloženej ponuky s technickými špecifikáciami a funkčnými požiadavkami na predmet zákazky určenými verejným obstarávateľom v súťažných podkladoch, ich prílohách a ďalších dokumentoch zákazky (vrátane vysvetlení, poskytnutých verejným obstarávateľom pred uplynutím lehoty na predkladanie ponúk).

Ďalej uvádza komisia verejného obstarávateľa odôvodnenie nesúladu medzi Vami predloženým návrhom na plnenie predmetu zákazky a požiadavkami verejného obstarávateľa:

1) Točivý disk AA (EKV 07) – ponuka uchádzača

Technické dáta:

Rozmer zariadenia xx

Bezpečnostná zóna (dopadová plocha): \varnothing xx

Výška voľného pádu: xx

Veková kategória: xx

Kapacita: xx

xx

Predložené ekvivalentné plnenie uchádzača podľa platnej normovej požiadavky (STN EN 1176-5) je prvkov definovaný ako typ E – vid' nižšie vložený výrez z normy STN EN 1176-5.

3.6 naklonený disk (typ E) (angl. inclined disc (type E)): kolotoč s naklonenou osou kde miesta pre používateľov nie sú presne definované

Poznámka 1 k termínu: Pozri obrázok 5.

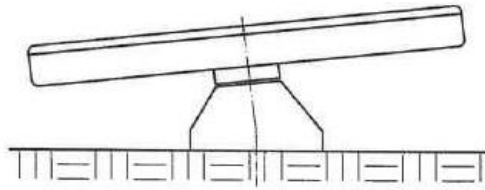

Obrázok 5 – Příklad kolotoča typu E

T07- rotačná platforma – projektová dokumentácia

Technické dáta:

Rozmer zariadenia 1200x1200x580mm

Bezpečnostná zóna: \varnothing 4200 mm

Výška voľného pádu: 1000 mm

Veková kategória: od 4 - 15 rokov

Kapacita: 6 detí

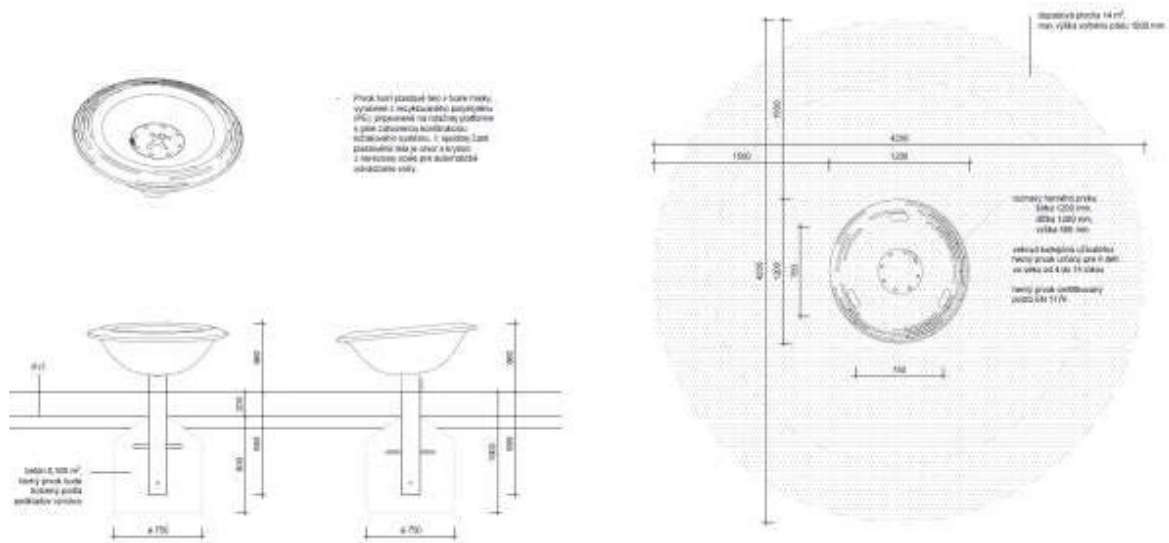

Prvok z projektovej dokumentácie podľa platnej normovej požiadavky (STN EN 1176-5) je definovaný ako typ F2 – vid' nižšie vložený výrez z normy STN EN 1176-5.

3.7 kolotoč v tvare misky (typ F) [angl. bowl-like carousel (type F)]; kolotoč s profilom v tvare misky, ktorý udržiava jedného alebo viacerých používateľov a nepodporuje stáť počas pohybu

Pozriť na 1 a leminu: Posi obrázok 6.

3.7.1 typ F1 [angl. type F1]; malá veľkosť, typický pre jedného používateľa

Pozriť na 1 a leminu: Posi obrázok 6.

3.7.2 typ F2 [angl. type F2]; väčšia veľkosť, typický pre viac ako jedného používateľa

Pozriť na 1 a leminu: Posi obrázok 6.

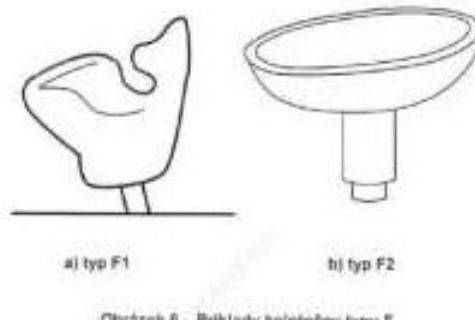

Základnou charakteristikou kolotoča typu F2 je jeho konštrukčné a tvarové riešenie, ktoré udržiava používateľa vo vnútri zariadenia, čím minimalizuje riziko jeho nedobrovoľného opustenia pri pôsobení odstredivých síl počas rotácie. Súčasne je tento typ zariadenia navrhnutý tak, aby svojím tvarom odrádzal používateľov od stáť, čím sa znižuje riziko pádu a úrazu. Ide teda o jednoznačne definovaný funkčný a bezpečnostný princíp.

Záver pre bod 1):

Navrhovaný prvok označený ako „ekvivalent“ TCI je konštrukčne určený aj na stáť používateľov. Tým sa zásadne odlišuje jeho funkčné využitie aj bezpečnostná charakteristika oproti požadovanému typu F2. Uvedené riešenie umožňuje iný spôsob používania, ktorý projektová dokumentácia nepredpokladá, a ktorý je spojený s odlišnou mierou rizika pri rotácii zariadenia.

Z uvedených dôvodov nemožno predmetný prvok považovať za ekvivalentné riešenie vo vzťahu k prvku T07 podľa projektovej dokumentácie. Typ kolotoča (F2 – miska) predstavuje podstatný technický a bezpečnostný parameter zadania. Jeho zmena nie je detailnou optimalizáciou, ale zásahom do charakteru výrobku. **Ekvivalentné riešenie musí zachovať rovnaký funkčný princíp, bezpečnostnú filozofiu a spôsob používania, čo v danom prípade nie je splnené.**

Odvolávanie sa na potrebu zabezpečenia odtekania vody nemožno považovať za objektívne a primerané zdôvodnenie zmeny typu kolotoča. Ide o riešiteľný konštrukčný detail, ktorý nevyžaduje zmenu základného funkčného a bezpečnostného charakteru zariadenia, a preto takéto odôvodnenie nemožno akceptovať ako dôvod pre použitie odlišného typu herného prvku.

Otázka odtoku vody je riešiteľná konštrukčnými úpravami bez zmeny typu herného prvku (napr. drenážne otvory v najnižšom bode, perforované dno, mierne tvarové spádovanie, systém podkladovej drenáže). Ide o štandardné technické riešenia, ktoré nemenia klasifikáciu zariadenia ani jeho bezpečnostný princíp. Platné normové požiadavky (STN EN 1176-5 pre kolotoče) neustanovujú, že problém zadržiavania vody je dôvodom na zmenu kategórie alebo typu herného prvku.

Tento dokument má iba informatívny charakter. Nie je použiteľný pre právne účely. Dokument je vytlačený z portálu Úradu pre verejné obstarávanie

Zároveň bolo zistené, že pri tomto prvku, ktorý **nemožno považovať za Typ kolotoča (F2 – miska)** nie je správne určená bezpečnostná plocha v súlade s príslušnými normovými požiadavkami, čo predstavuje ďalší nesúlad s technickými a bezpečnostnými kritériami zadania.

xx

2) Kolotoč BB (EKV T10) – ponuka uchádzača

Technické dáta:

Rozmer zariadenia: xx

Bezpečnostná zóna: \varnothing xx

Výška voľného pádu: xx

Veková kategória: od xx

Kapacita: xx

xx

T10- integračný kolotoč – projektová dokumentácia

Technické dáta:

Rozmer zariadenia 2080x2080x700mm

Bezpečnostná zóna: \varnothing 4200 mm

Výška voľného pádu: 1000 mm

Veková kategória: od 2 - 15 rokov

Kapacita: 8 detí

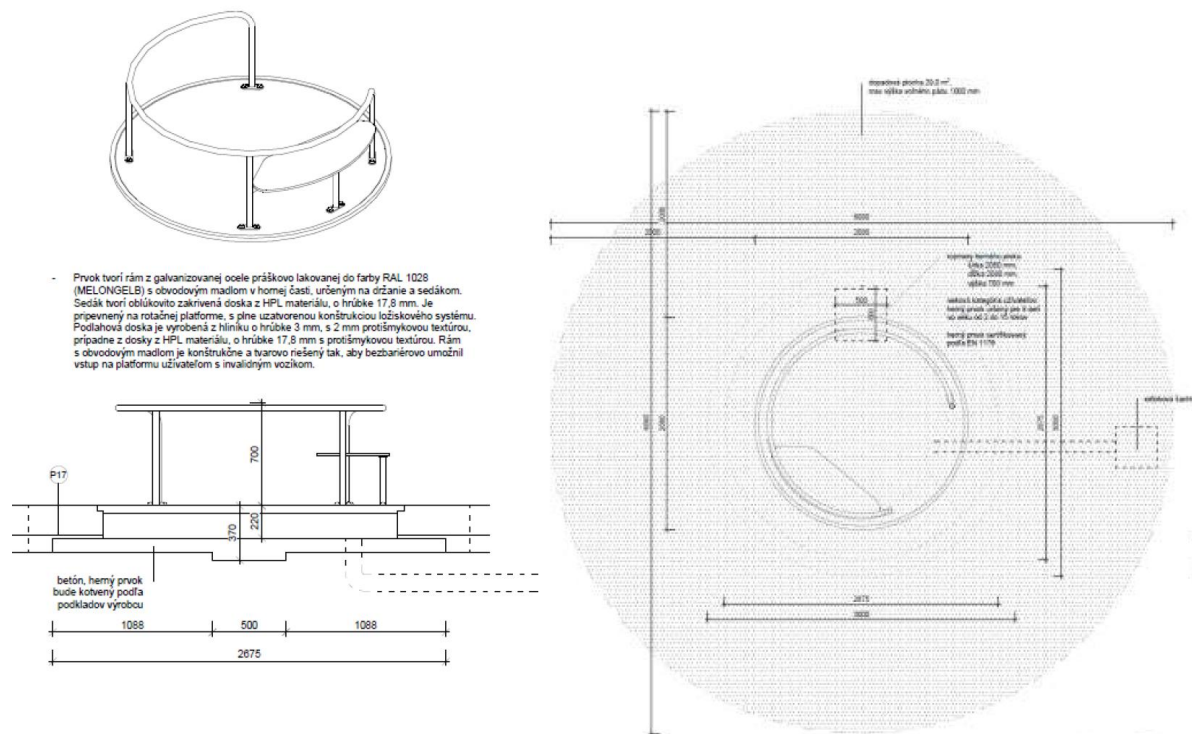

Záver pre bod 2):

Tento dokument má iba informatívny charakter. Nie je použiteľný pre právne účely. Dokument je vytlačený z portálu Úradu pre verejné obstarávanie

Projektová dokumentácia jednoznačne požaduje typ kolotoča - otáčavá plošina v jednej úrovni so zemou, vhodný aj pre používateľov na invalidnom vozíku, t. j. zariadenie zabezpečujúce bezbariérový nástup v úrovni okolitého terénu (dopadovej plochy).

Z predloženého technického výkresu uchádzača (pričný rez) však vyplýva, že podesta kolotoča nie je osadená v jednej rovine s okolitým terénom, ale je vyvýšená, čím vzniká výrazný výškový rozdiel medzi terénom a nástupnou plochou. Päťka nie je dimenzovaná ani tvarovo riešená pre jeho zapustenie tak, ako je zadané projektovou dokumentáciou.

Samotné slovné vyhlásenie „vhodný aj pre hendikepované deti“ bez bližšej špecifikácie druhu zdravotného znevýhodnenia a bez predloženia technickej dokumentácie preukazujúcej konkrétne konštrukčné riešenie nemožno považovať za relevantné preukázanie splnenia požiadaviek na prístupnosť zariadenia, najmä pokiaľ ide o užívanie osobami odkázanými na invalidný vozík.

Keďže predložené riešenie objektívne nezabezpečuje bezbariérový prístup tak, ako je požadované projektovou dokumentáciou, nemožno ho považovať za ekvivalentné riešenie v zmysle podmienok verejného obstarávania.

3) Lanová dráha CC (EKV T29) – ponuka uchádzača

Technické dáta:

Rozmer zariadenia: xx

Bezpečnostná zóna: xx

Výška voľného pádu: xx

Veková kategória: xx

Kapacita: xx

xx

Predložené ekvivalentné plnenie uchádzača **obsahuje nástupné plošiny.**

T20- dvojitá lanová dráha – projektová dokumentácia

Technické dáta:

Rozmer zariadenia: 33 210 x 5 120 x 2 980 mm

Bezpečnostná zóna: 182,0 m²

Výška voľného pádu: 1 000 mm

Veková kategória: od 4 - 12 rokov

Kapacita: 2 detí

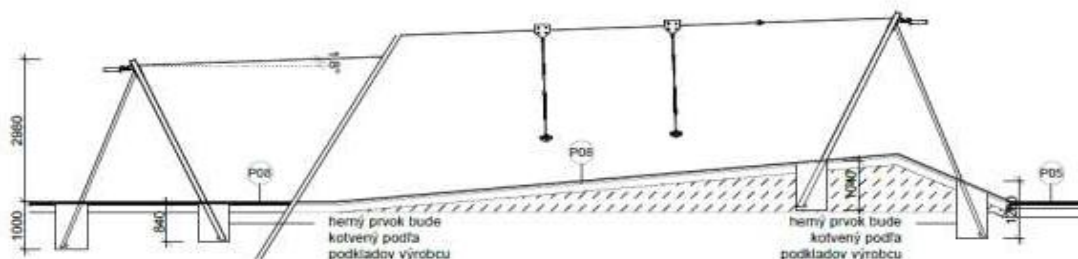

„Lanová dráha“ bez nástupnej plošiny, resp. prispôbiť jeho technické riešenie projektovanému spôsobu osadenia. (...)“.

56. Vychádzajúc z vyššie uvedených podkladov definujúcich predmetný skutkový stav, úrad prvotne považuje za potrebné zdôrazniť, že samotná skutočnosť, že kontrolovaný v priebehu vyhodnocovania ponúk požiadal navrhovateľa o vysvetlenie predloženej ponuky (resp. doručil navrhovateľovi tri žiadosti o vysvetlenie) a navrhovateľ na tieto žiadosti reagoval, sama osebe nezakladá dôvodný predpoklad, že ponuka navrhovateľa bude alebo musí byť následne vyhodnotená ako súladná s požiadavkami a podmienkami stanovenými kontrolovaným v predmetnej verejnej súťaži. Úrad uvádza, že **inštitút vysvetlenia ponuky slúži na objasnenie skutočností, ktoré nie sú z predloženej ponuky dostatočne zrejmé, prípadne na odstránenie pochybností kontrolovaného pri posudzovaní splnenia ním určených požiadaviek. Účelom takéhoto postupu je zabezpečenie riadneho zistenia skutkového stavu a vytvorenie dostatočného podkladu pre kvalifikované posúdenie ponuky, nie predbežné potvrdenie jej súladu alebo prijateľnosti zo strany kontrolovaného.**
57. Úrad zároveň nepovažuje za správny argument navrhovateľa, podľa ktorého samotný priebeh vysvetľovania ponuky alebo rozsah poskytnutých odpovedí zakladá očakávanie, že ponuka bude vyhodnotená ako súladná s požiadavkami verejnej súťaže. V tejto súvislosti navrhovateľ uviedol, cit.: „(...) verejný obstarávateľ opakovane inicioval vysvetľovanie, formálne ho realizoval avšak bez reálneho významu pre posúdenie. (...) Uchádzač na všetky výzvy reagoval riadne a v stanovených lehotách (...) Takýto postup verejného obstarávateľa predstavuje zneužitie § 53 ZVO, keďže vysvetľovanie nebolo vedené za účelom posúdenia, ale ako formálny krok smerujúci k vylúčeniu.“ K uvedenému úrad uvádza, že **kontrolovaného využitie zákonného inštitútu vysvetlenia ponuky a navrhovateľova reakcia na predmetné žiadosti, nemôže bez ďalšieho zakladať záver o správnosti, úplnosti alebo súlade predloženej ponuky s podmienkami verejnej súťaže. Takýto záver nemá oporu v právnej úprave ani v samotnej povahe procesu vyhodnocovania ponúk. Žiadosť o vysvetlenie predstavuje výlučne procesný nástroj umožňujúci kontrolovanému objasniť si skutočností, ktoré z predloženej ponuky nevyplývajú jednoznačne, odstrániť existujúce pochybnosti a získať dostatočný skutkový podklad na prijatie rozhodnutia. Skutočnosť, že kontrolovaný využije tento zákonný postup, preto nemožno interpretovať ako prejav vôle ponuku prijať alebo potvrdenie jej súladu s požiadavkami verejnej súťaže, ale len ako prejav toho, že sa ňou riadne zaoberá a hodnotí ju na základe všetkých dostupných informácií a podkladov. V opačnom prípade by samotné zaslanie žiadosti o vysvetlenie viedlo k neodôvodnenému obmedzeniu možnosti kontrolovaného vykonať riadne a objektívne posúdenie ponuky, čo je v rozpore s účelom predmetného inštitútu.**
58. S poukazom na vyššie uvedené úrad považuje tvrdenia navrhovateľa, podľa ktorých opakované žiadosti kontrolovaného o vysvetlenie ponuky, ako aj skutočnosť, že navrhovateľ na tieto žiadosti reagoval riadne a v stanovených lehotách, mali zakladať legitímne očakávanie akceptácie jeho ponuky, **za nesprávne, a teda neopodstatnené.** Rovnako úrad nepovažuje za dôvodné ani tvrdenie navrhovateľa, že využitie inštitútu vysvetlenia ponuky zo strany kontrolovaného predstavovalo formálny alebo účelový postup smerujúci k jeho vylúčeniu. Keďže uvedená argumentácia navrhovateľa nemá oporu v právnej úprave ani v okolnostiach posudzovaného prípadu, úrad ďalej pristúpil k preskúmaniu samotných skutkových a právnych dôvodov, na základe ktorých kontrolovaný dospel k záveru o nesplnení požiadaviek verejnej súťaže vo vzťahu k jednotlivým herným prvkom tvoriacich obsah ponuky navrhovateľa.

59. Z titulu lepšej prehľadnosti úrad posudzoval jednotlivé namietané skutočnosti, na ktorých kontrolovaný založil dôvod vylúčenia ponuky navrhovateľa podľa § 53 ods. 4 písm. b) zákona o verejnom obstarávaní, chronologicky, v nadväznosti na priebeh vyhodnocovania ponuky a komunikáciu medzi kontrolovaným a navrhovateľom.

AD A) námietok navrhovateľa – herný prvok „T07- rotačná platforma“

60. Navrhovateľ vo vzťahu k prvému vylučovaciemu dôvodu namieta, že kontrolovaný nesprávne posúdil ním ponúkaný tzv. točivý disk ako nevyhovujúci požadovanému typu F2. Tvrdí, že ponúkané riešenie spĺňa všetky podstatné technické, funkčné a bezpečnostné požiadavky predmetu zákazky a že rozdiel spočíva len v konštrukčnom vyhotovení. Podľa navrhovateľa, ekvivalentné riešenie nemusí byť totožné s požadovaným výrobkom, pokiaľ zabezpečuje rovnaký účel a funkciu. Zároveň zastáva názor, že kontrolovaný neoprávnene trval na identickom technickom riešení a neumožnil predložiť ekvivalentné riešenie, čím obmedzil hospodársku súťaž a zvýhodnil konkrétneho výrobcu.
61. Kontrolovaný naproti tvrdeniu navrhovateľa uvádza, že požadovaný točivý disk typu F2 predstavuje samostatnú kategóriu herných prvkov definovaných v norme STN EN 1176-5. Zároveň poukazuje na to, že navrhovateľ ponúkol herný prvok typu E, ktorý sa v zmysle normy STN EN 1176-5 od požadovaného typu F2 odlišuje svojím konštrukčným riešením, spôsobom používania a súvisiacimi bezpečnostnými charakteristikami. Kontrolovaný ďalej uvádza, že navrhovateľ pri ponúkanom prvku nesprávne určil rozmery bezpečnostnej plochy, v dôsledku čoho predložené riešenie nespĺňa požiadavky normy STN EN 1176-5, ktorej dodržanie bolo súčasťou požiadaviek na predmet zákazky.
62. Úrad po preskúmaní dokumentácie konania a tvrdení oboch strán konštatuje, že kontrolovaný v súťažných podkladoch nevyklúčil možnosť predloženia ekvivalentného riešenia, tak ako to tvrdí navrhovateľ. Naopak, z dokumentácie verejnej súťaže vzťahujúcej sa na zadefinovanie a hodnotenie ekvivalentnosti vyplýva, že kontrolovaný explicitne určil podmienky, za ktorých bude ekvivalentné riešenie považovať za vyhovujúce, ako aj spôsob jeho posudzovania (bližšie pozri bod 47. tohto rozhodnutia). Samotná skutočnosť, že kontrolovaný následne dospel k záveru o navrhovateľovom nesplnení požiadaviek predmetu zákazky vo vzťahu k predmetnému hernému prvku v projektovej dokumentácii označenému ako „T07 – rotačná platforma“, preto sama osebe neznamená, že ekvivalentné riešenia kontrolovaný neprípúšťal alebo že ich odmietal bez vecného posúdenia.
63. Úrad zároveň poukazuje na to, že **navrhovateľ** svoju argumentáciu v tejto časti založil na tvrdení, že ním ponúkaný herný prvok označený ako „Točivý disk – AA (EKV 07)“ predstavuje ekvivalent požadovaného riešenia, avšak **v rámci podaných námietok nepredložil konkrétne dôkazy, odborné podklady ani inú relevantnú argumentáciu, z ktorej by vyplývalo, prečo má byť jeho riešenie považované za ekvivalentné vo vzťahu k požiadavkám definovaným kontrolovaným.** Navrhovateľ sa obmedzil na všeobecné tvrdenia o funkčnej a technickej rovnocennosti ponúkaného prvku, bez toho, aby ich relevantným spôsobom preukázal. Úrad na margo uvedeného poukazuje na bod 114. rozhodnutia úradu č. [7305-6000/2024](#), v zmysle ktorého vymedzil, cit.: „*Postup komisie na vyhodnotenie ponúk z hľadiska splnenia požiadaviek verejného obstarávateľa/obstarávateľa na predmet zákazky upravuje ustanovenie § 53 ods. 1 zákona o verejnom obstarávaní. (...) Takáto všeobecnosť úpravy je však logická a prirodzená, keďže v postupoch zadávania zákaziek môžu vzniknúť rôzne situácie, ktoré nie je možné do tejto úpravy podrobne upraviť. Predmetné ustanovenie de facto hovorí iba o tom, že komisia na vyhodnotenie ponúk je povinná vyhodnotiť ponuky uchádzačov predložené do verejného obstarávania z hľadiska*

splnenia požiadaviek verejného obstarávateľa/obstarávateľa na predmet zákazky. V tejto súvislosti úrad poukazuje na ustanovenie § 42 ods. 1 zákona o verejnom obstarávaní, podľa ktorého podrobné vymedzenie predmetu zákazky majú obsahovať súťažné podklady. V zmysle uvedeného, komisia na vyhodnotenie ponúk pri vyhodnocovaní ponúk uchádzačov z hľadiska splnenia požiadaviek verejného obstarávateľa/obstarávateľa na predmet zákazky, **je povinná vyhodnotiť ponuky predložené jednotlivými uchádzačmi v zhode s požiadavkami určenými verejným obstarávateľom alebo obstarávateľom v súťažných podkladoch, zachovávajúc pritom základné princípy verejného obstarávania definované v § 10 ods. 2 zákona o verejnom obstarávaní.**“ Úrad teda zdôrazňuje, že **povinnosťou navrhovateľa bolo preukázať, že ním ponúkaný herný prvok spĺňa požiadavky uvedené v dokumentácii verejnej súťaže v rozsahu potrebnom na uznanie ekvivalentnosti zo strany kontrolovaného.**³

64. Úrad uvádza, že na preukázanie ekvivalentnosti nepostačuje samotné tvrdenie navrhovateľa, že ním ponúkaný herný prvok predstavuje ekvivalent požadovaného riešenia, ani jeho tvrdenie, že kontrolovaný mal takéto riešenie pripustiť. Navrhovateľ vo svojich námietkach uviedol, že ponúkol iný typ herného prvku, než aký bol požadovaný kontrolovaným, cit.: „*Požiadavka na identický typ výrobku predstavuje porušenie § 42 ods. 3 zákona o verejnom obstarávaní, keďže ekvivalentné riešenie nemusí byť totožné, ale musí zabezpečiť rovnaký účel*“. Úrad tento argument navrhovateľa nepovažuje za dôvodný. Hoci možno súhlasiť s tým, že ekvivalentné riešenie nemusí byť totožné s požadovaným riešením, **navrhovateľ nepreukázal, že ním ponúkaný herný prvok spĺňa podmienky ekvivalentnosti stanovené kontrolovaným, pričom sám potvrdil jeho odlišnosť od požadovaného typu herného prvku.** Berúc v úvahu uvedené, **úrad má za to, že skutočnosť, že kontrolovaný v priebehu vyhodnocovania ponúk adresoval navrhovateľovi žiadosti o vysvetlenie, nemožno vykladať ako prenesenie dôkazného bremena na kontrolovaného.** Účelom vysvetľovania ponuky je objasnenie nejasností a zistenie skutkového stavu, nie nahrádzanie povinnosti uchádzača preukázať súlad svojej ponuky s požiadavkami verejnej súťaže. Úrad s poukazom na vyššie uvedené zdôrazňuje, že navrhovateľ by mal svoje tvrdenia v námietkach aj preukázať a nie len konštatovať svoju pochybnosť. Námietkové konanie slúži na to, aby sa uchádzači/záujemcovia mohli domáhať nápravy v prípade konkrétneho a preukázateľného porušenia ich práv alebo právom chránených záujmov. Námietkové konanie je kontradiktórne, t. j. je na účastníkoch konania, aby predložili dôkazy, ktorými preukážu svoje tvrdenia, a teda neslúži na to, aby úrad preveroval nepodložené tvrdenia navrhovateľa.
65. Úrad pripomína, že **navrhovateľ je tým subjektom, ktorý má povinnosť náležite preukázať, t. j. niest' dôkazné bremeno svojich tvrdení a túto povinnosť nemôže v žiadnom prípade prenášať na úrad.** Úrad v súlade s § 185 ods. 2 zákona o verejnom obstarávaní nemá povinnosť (a ani oprávnenie) domýšľať si, či dopĺňať argumentáciu ani dôkazy v konaní, práve naopak, aplikuje princíp formálnej pravdy, ktorý toto bremeno kladie na účastníkov konania. V konaní sa teda vyhodnocujú len účastníkmi tvrdené skutočnosti a nimi predložené dôkazy a ich súlad s právnymi predpismi. Na dôvažok úrad zdôrazňuje, že **nie je v jeho kompetencii domýšľať si, čo navrhovateľ, resp. kontrolovaný svojimi**

³ V zmysle komentáru Azud, J., Plaváková, L., Bartoš, P. Zákon o verejnom obstarávaní. Komentár. Bratislava: C. H. Beck, 2019, k § 42 ods. 3, cit.: „Z uvedeného vyplýva, že ak verejný obstarávateľ alebo obstarávateľ splní predpoklady na možnosť využitia konkrétneho technického odkazu, musí splniť nasledovné požiadavky pri odvolaní sa na konkrétneho výrobcu, výrobný postup, obchodné označenie, patent, typ, oblasť alebo miesto pôvodu alebo výroby je povinný umožniť uchádzačom predložiť ponuky na porovnateľný predmet zákazky, a to prostredníctvom dodatku „alebo ekvivalentný“ (prítom platí, že uchádzači by mali mať na preukázanie rovnocennosti ponúkanej dodávky vo vzťahu k stanoveným technickým požiadavkám na predmet zákazky možnosť použiť akúkoľvek vhodnú, všeobecne akceptovateľnú formu dôkazu).“

Tento dokument má iba informatívny charakter. Nie je použiteľný pre právne účely. Dokument je vytlačený z portálu Úradu pre verejné obstarávanie

vyjadreniami sleduje v prípade, že tieto sú zmätočné, nejasné alebo nejednoznačné. Úrad si nemôže domýšľať argumentáciu za navrhovateľa, resp. predpokladať, čo by mohol asi navrhovateľ na konaní kontrolovaného považovať za rozporné so zákonom o verejnom obstarávaní.

66. V tejto súvislosti úrad zdôrazňuje, že **dôkazné bremeno vo vzťahu k obsahu ponuky nesie uchádzač, ktorý za predloženie ponuky zodpovedá a je povinný preukázať splnenie všetkých požiadaviek stanovených verejným obstarávateľom. Povinnosťou uchádzača je preto už v ponuke jasne a preukázateľne doložiť, že ním ponúkané riešenie spĺňa požadované technické, funkčné a bezpečnostné parametre alebo preukázať jeho ekvivalentnosť.** Úrad v súvislosti so znením námietok poukazuje na bod 142. rozhodnutia Rady úradu č. 14404-9000/2019 zo dňa 28. 11. 2019, podľa ktorého, cit.: „*Rada v tejto súvislosti poukazuje na § 173 ods. 5 písm. e) zákona o verejnom obstarávaní, podľa ktorého námietky doručené úradu a kontrolovanému musia obsahovať opis rozhodujúcich skutočností a dôkazy, ak nie sú súčasťou dokumentácie, a taktiež na § 177 ods. 2 písm. c) zákona o verejnom obstarávaní, podľa ktorého odvolanie musí obsahovať opis rozhodujúcich skutočností a dôkazy. Z uvedeného ustanovenia zákona o verejnom obstarávaní vyplýva, že opis rozhodujúcich skutočností a dôkazy sú povinnou náležitosťou námietok, ako aj odvolania, preto ak má hospodársky subjekt podávajúci námietky, príp. odvolanie, za to, že niektorá z verejným obstarávateľom určených podmienok účasti (napr. referenčné obdobie) je neprimeraná alebo diskriminačná, je jeho úlohou v námietkach, resp. v odvolaní tento svoj záver preukázať konkrétnymi skutočnosťami a dôkazmi. Len samotné konštatovanie hospodárskeho subjektu o tom, že referenčné obdobie považuje za neprimerané alebo diskriminačné a že stanovenie dlhšieho referenčného obdobia by umožnilo širšiu hospodársku súťaž, nepreukazuje ním tvrdenú neprimeranosť a diskriminačný charakter napadnutej podmienky účasti, v čoho dôsledku konštatovania namietajúceho hospodárskeho subjektu je možné vnímať len ako ničím nepodložené tvrdení.*“
67. Úrad s poukazom na rozsah a obsah namietaných skutočností k tejto časti námietok, kedy navrhovateľ významnú väčšinu svojich tvrdení smeruje na problematiku kontrolovaného povinnosti pripustiť aj ekvivalentné riešenie, pričom vo vzťahu k podstate problému, ktorým je preukázanie ekvivalentnosti ponúkaného riešenia vo vzťahu k stanoveným požiadavkám na predmet zákazky, uviedol len strohé konštatovania, cit. „*Navrhnuté riešenie je plnohodnotne využiteľné, bezpečné a štandardne používané v praxi.*“ a „*Tento rozdiel nemá vplyv na funkciu, nemá vplyv na bezpečnosť a nemá vplyv na účel.*“ úrad konštatuje, že navrhovateľ neunesol dôkazné bremeno svojich tvrdení. Navrhovateľ nepredložil žiadnu vecnú argumentáciu a dôkazy, ktoré by mohli byť predmetom riadneho meritórneho preskúmania zo strany úradu, či navrhovateľom predložené riešenie je ekvivalentným vo vzťahu k stanoveným požiadavkám na predmet zákazky. Navrhovateľ tak nepreukázal, že by záver kontrolovaného o nesplnení požiadaviek na predmet zákazky bol v rozpore so súťažnými podkladmi, predloženou ponukou a so zákonom o verejnom obstarávaní, a teda že by vylúčenie jeho ponuky z verejnej súťaže bolo nezákonné. Zároveň má úrad zo strany kontrolovaného za preukázané, že v intenciách pravidiel, ktoré si v súťažných podkladoch (a to aj vo vzťahu k vyhodnocovaniu ekvivalentných riešení) nastavil, riadne posúdil a odôvodnil, z akých dôvodov nie je možné považovať riešenie ponúkané navrhovateľom za také, ktoré by vyhovovalo jeho požiadavkám a účelu, ktorý sledoval pri určení požiadaviek na predmet zákazky (z hľadiska konštrukčného riešenia, spôsobu používania a súvisiacimi bezpečnostnými charakteristikami).
68. Vzhľadom na uvedené a v súlade s kontradiktórnym charakterom námietkového konania úrad považuje tvrdenia navrhovateľa v tomto bode námietok za **neopodstatnené.**

AD B) námietok navrhovateľa – herný prvok „T10- integračný kolotoč“

69. Navrhovateľ vo vzťahu k tomuto vylučovaciemu bodu namieta, že kontrolovaný nesprávne posúdil ním ponúkaný kolotoč ako nespĺňajúci požiadavku bezbariérovosti. Tvrdí, že ponúkané zariadenie bolo v ponuke deklarované ako vhodné pre deti so zdravotným znevýhodnením a identifikovaný rozdiel spočíva výlučne vo výške nástupu a prístupu k zariadeniu, čo považuje za technicky riešiteľný detail osadenia, nie vlastnosť samotného výrobku. Zároveň zastáva názor, že kontrolovaný mal využiť inštitút vysvetlenia ponuky podľa § 53 zákona o verejnom obstarávaní a nepostupovať priamo k vylúčeniu ponuky. Takýto postup považuje za neprimeraný a za rozporný s princípom proporcionality podľa § 10 ods. 2 zákona o verejnom obstarávaní.
70. Kontrolovaný naproti tvrdeniu navrhovateľa uvádza, že navrhovateľovi opakovane poskytol priestor na preukázanie bezbariérovosti ponúkaného kolotoča, avšak navrhovateľ ani v rámci vysvetľovania nepreukázal splnenie požiadavky bezbariérového osadenia v úrovni terénu. Navrhovateľ podľa kontrolovaného nepreukázal splnenie požadovaných technických a funkčných parametrov, a preto nesúhlasí s tvrdením, že jeho postup bol formalistický alebo v rozpore s princípom proporcionality.
71. S ohľadom na vyššie uvedené, úrad preskúmaním dokumentácie konania uvádza, že ani v tomto prípade nepovažuje argumentáciu navrhovateľa za dôvodnú. Úrad opätovne zdôrazňuje, že dôkazné bremeno vo vzťahu k preukázaniu splnenia požiadaviek na predmet zákazky nesie sám uchádzač, ktorý zodpovedá za jej obsah (bližšie pozri bod 63. až 66. tohto rozhodnutia). **Vychádzajúc z uvedeného, povinnosťou navrhovateľa bolo už v predloženej ponuke preukázať, že ním ponúkaný herný prvok (označený v ponuke navrhovateľa ako *Kolotoč BB (EKV T10)*), spĺňa požiadavku bezbariérového riešenia, prípadne jednoznačne preukázať, že predložený prvok je možné osadiť spôsobom zodpovedajúcim požiadavkám kontrolovaného bez zásahu do podstatných vlastností ponúkaného riešenia.** Úrad v tejto súvislosti poukazuje aj na samotné tvrdenie navrhovateľa, podľa ktorého, cit.: „*Obstarávateľ nepožiadaval o konkrétne dopracovanie riešenia (...)*“. **Z uvedeného tvrdenia pre úrad vyplýva, že ani podľa samotného navrhovateľa predložené riešenie v čase predloženia ponuky nezodpovedalo požiadavkám kontrolovaného a na dosiahnutie požadovaného stavu by bolo potrebné jeho následné dopracovanie alebo úprava.** Inak povedané, **navrhovateľ sám priznáva potrebu dopracovania riešenia, no zároveň nepreukazuje, že by také dopracovanie nepredstavovalo zmenu ponuky,** pričom dôkazné bremeno je na jeho strane. Takýto postup „dopracovania“ ponúknutého riešenia však nemožno zamieňať s vysvetlením ponuky podľa § 53 zákona o verejnom obstarávaní. Účelom vysvetlenia je objasnenie už predloženého riešenia, nie jeho dodatočné dopracovanie alebo prispôbovanie požiadavkám verejnej súťaže.
72. Úrad posúdením tohto bodu námietok konštatuje, že **navrhovateľ neuviedol, v čom by mala spočívať technická úprava riešenia, a teda nepreukázal, že ním predpokladané úpravy smerujúce k zabezpečeniu bezbariérovosti by nepredstavovali zmenu ponuky.** Rovnako nepreukázal, že prednastavenie, úprava alebo iný zásah do spôsobu osadenia ponúkaného kolotoča by nemali vplyv na vlastnosti alebo parametre pôvodne ponúkaného riešenia. Ani v rámci námietok nepredložil žiadne dôkazy, technické podklady alebo odborné stanoviská, z ktorých by vyplývalo, že požadovanú bezbariérovosť bolo možné dosiahnuť bez zmeny ponuky. Za tejto situácie nemožno vytýkať kontrolovanému, že nepristúpil k ďalšiemu vysvetľovaniu ponuky, keďže

navrhovateľ neunesol dôkazné bremeno preukázania súladu ponúkaného riešenia s požiadavkami predmetu zákazky.

73. Vzhľadom na uvedené a v súlade s kontradiktórnym charakterom námietkového konania úrad považuje tvrdenia navrhovateľa v tomto bode námietok za **neopodstatnené**.

AD C) námietok navrhovateľa – herný prvok „T20- dvojité lanová dráha“

74. Navrhovateľ vo vzťahu k tomuto vylučovaciemu dôvodu namieta, že kontrolovaný nesprávne posúdil jeho vysvetlenie týkajúce sa lanovej dráhy ako zmenu ponuky. Tvrdí, že nahradenie nástupnej plošiny terénnym riešením predstavovalo iba objasnenie spôsobu realizácie v súlade s projektovou dokumentáciou, nie zmenu ponúkaného výrobku alebo jeho funkčnosti. Zároveň zastáva názor, že kontrolovaný nesprávne aplikoval § 53 zákona o verejnom obstarávaní, postupoval formalisticky a bez riadneho posúdenia funkčnej rovnocennosti navrhovaného riešenia. Podľa navrhovateľa je jeho vylúčenie v rozpore s princípmi hospodárnosti, efektívnosti, proporcionality a nediskriminácie podľa § 10 zákona o verejnom obstarávaní.
75. Kontrolovaný naproti tvrdeniu navrhovateľa uvádza, že navrhovateľ ponúkol lanovú dráhu s nástupnými plošinami, hoci projektová dokumentácia predpokladala nástup z terénneho nábehu. Navrhovateľ podľa kontrolovaného ani v rámci vysvetľovania nepreukázal splnenie požadovaných technických a funkčných parametrov a prostredníctvom vysvetlenia sa snažil dodatočne zmeniť pôvodne ponúkané riešenie. Kontrolovaný zároveň poukazuje na to, že akceptovanie takéhoto riešenia by si vyžiadalo dodatočné stavebné úpravy a súvisiace náklady.
76. Úrad preskúmaním dokumentácie konania vo vzťahu k predmetnému bodu námietok uvádza, že argumentácia navrhovateľa je strohá, nedostatočne podložená relevantnými podkladmi, ktoré by podporovali tvrdenia navrhovateľa. Navrhovateľ síce v námietkách tvrdí, že ním navrhované riešenie bolo možné realizovať v súlade s projektovou dokumentáciou a že jeho vysvetlenie nepredstavovalo zmenu ponuky, avšak na podporu týchto tvrdení nepredložil žiadne konkrétne technické podklady, ani inú relevantnú argumentáciu. Naopak, z jeho vyjadrení vyplýva, že nástupná plošina, pôvodne obsiahnutá v ponuke, mala byť následne prispôbená kontrolovaným určenému spôsobu riešenia, konkrétne terénnemu nábehu. **Úrad však upozorňuje, že ak navrhovateľ zastával názor, že ním ponúkaná lanová dráha je napriek uvedenému v súlade s požiadavkami kontrolovaného a projektovou dokumentáciou, bolo jeho povinnosťou túto skutočnosť preukázať. Navrhovateľ mal už v ponuke jednoznačne formulovať, že predmetný ponúkaný herný prvok je možné dodať spôsobom zodpovedajúcim požadovaným terénnym úpravám a že splňa všetky technické a funkčné požiadavky predmetu zákazky. Rovnako bolo jeho povinnosťou preukázať, že ním navrhované riešenie je v čase predloženia ponuky nastavené tak, aby jeho následné vysvetlenie alebo realizácia nevyžadovali, resp. nepredstavovali zmenu ponuky.** Ako už úrad prízvukoval, dôkazné bremeno v tomto smere znáša navrhovateľ. (bližšie pozri bod 63. až 66. tohto rozhodnutia)
77. Úrad s ohľadom na zistené skutočnosti považuje za nesporné, že navrhovateľ neunesol dôkazné bremeno preukázania súladu ním ponúkaného riešenia s požiadavkami kontrolovaného. Navrhovateľ zároveň nepreukázal, že ním prezentovaný spôsob realizácie uvedený vo vysvetlení ponuky č. 3 predstavoval iba objasnenie už predloženého technického riešenia a nie jeho dodatočnú úpravu. V tejto súvislosti úrad poukazuje na samotné vyjadrenie navrhovateľa vo vysvetlení ponuky č. 3, kde uviedol, cit.: „(...) v rámci realizácie bude nástup na zariadenie prispôbený existujúcemu terénnemu riešeniu (...) nástupná plošina
- Tento dokument má iba informatívny charakter. Nie je použiteľný pre právne účely. Dokument je vytlačený z portálu Úradu pre verejné obstarávanie

bude nahradená terénnym nábehom (kopčekom), ktorý je realizovaný v rámci stavebných prác mimo predmetu zákazky“. (bližšie pozri bod 54. tohto rozhodnutia) **Z citovaného je zrejmé, že navrhovateľ** deklaroval realizáciu riešenia odlišným spôsobom, než ako bolo pôvodne prezentované v ponuke. Napriek tomu však **nepreukázal, že uvedené úpravy nepredstavujú zmenu pôvodne predloženej ponuky, ani nepredložil relevantné technické podklady preukazujúce, že ním ponúkané riešenie bolo už v čase predloženia ponuky v súlade s požiadavkami kontrolovaného a projektovou dokumentáciou. Inými slovami, navrhovateľ nepreukázal, že realizácia riešenia spôsobom opísaným vo vysvetlení by nepredstavovala zmenu ním pôvodne predloženej ponuky, ale len spôsob inštalácie herného prvku.**

78. Z argumentácie navrhovateľa vyplýva, že ním ponúkaný herný prvok môže byť inštalovaný bez nástupných plošín, ktoré sú vyobrazené v Technickej dokumentácii⁴. Navrhovateľ však v žiadnej fáze verejnej súťaže – a to ani v ponuke, v rámci vysvetľovania ponuky, a ani v rámci námietkového konania – nepreukázal technickú realizovateľnosť ním navrhovaného riešenia. Zo strany navrhovateľa nebolo preukázané, že po demontáži, respektíve neinštalovaní predmetných nástupných plošín, zostane herný prvok plne funkčný a bezpečný. Navrhovateľ nepreukázal, že touto konštrukčnou úpravou nedôjde k strate stability herného prvku, že ním ponúkané riešenie bude naďalej spĺňať požiadavky príslušných technických noriem, a rovnako nepredložil dôkaz o tom, že výrobca takýto zásah do integrity herného prvku vôbec pripúšťa. **Samotné tvrdenie, že ponúkaný prvok bude možné následne realizovať odlišným spôsobom, bez predloženia relevantných dôkazov a technického preukázania tejto skutočnosti, preto nemožno považovať za dostatočné na preukázanie splnenia požiadaviek predmetu zákazky.**
79. Vzhľadom na uvedené a v súlade s kontradiktórnym charakterom námietkového konania úrad považuje tvrdenia navrhovateľa v tomto bode námietok za **neopodstatnené**.
80. Vychádzajúc zo skutočností konštatovaných úradom v rámci tohto rozhodnutia, **úrad má za to, že kontrolovaný postupoval pri hodnotení ponuky navrhovateľa z hľadiska splnenia požiadaviek na predmet zákazky v súlade so zákonom o verejnom obstarávaní a ním zadefinovanými požiadavkami na predmet zákazky, pričom vo vzťahu k namietaným skutočnostiam navrhovateľa, smerujúcim proti vylúčeniu z predmetnej verejnej súťaže úrad preskúmaním zistil, že nedošlo k porušeniu zákona o verejnom obstarávaní, na ktoré poukazuje navrhovateľ a ktoré by malo vplyv na výsledok verejnej súťaže. Na základe tohto konštatovania preto úrad námietky navrhovateľa považuje v celom rozsahu za **neopodstatnené**.**
81. **Podľa § 175 ods. 4 zákona o verejnom obstarávaní, ak úrad v námietkovom konaní nezistí porušenie tohto zákona, na ktoré poukazuje navrhovateľ v podaných námietkach a ktoré by mohlo ovplyvniť výsledok verejného obstarávania, námietky zamietne.**
82. Na základe uvedeného bolo vo veci potrebné rozhodnúť tak, ako je to uvedené vo výrokovej časti tohto rozhodnutia.

Kaucia

83. Podľa § 175 ods. 5 zákona o verejnom obstarávaní, kaucia vo výške podľa odsekov 2 až 4 je príjmom štátneho rozpočtu dňom nadobudnutia právoplatnosti rozhodnutia úradu, ktorým boli

⁴ Predloženej v rámci vysvetlenia ponuky č. 2.

námietky v celom rozsahu zamietnuté, alebo dňom nadobudnutia právoplatnosti rozhodnutia úradu o zastavení konania podľa § 174 ods. 1 písm. p). Kaucia sa vo výške 50 % z výšky kaucie podľa odsekov 2 až 4 stáva príjmom štátneho rozpočtu dňom nadobudnutia právoplatnosti rozhodnutia úradu o zastavení konania podľa § 174 ods. 1 písm. d). Úrad vráti navrhovateľovi kauciu alebo jej časť, ktorá sa nestala príjmom štátneho rozpočtu, do 30 dní odo dňa právoplatnosti rozhodnutia.

84. V súlade s predmetným ustanovením a výrokom tohto rozhodnutia sa kaucia zložená navrhovateľom stáva príjmom štátneho rozpočtu dňom nadobudnutia právoplatnosti tohto rozhodnutia.

P o u č e n i e:

Podľa § 175 ods. 11 zákona o verejnom obstarávaní proti tomuto rozhodnutiu úradu nie je možné podať riadny opravný prostriedok. Podľa § 52 zákona č. 71/1967 Zb. o správnom konaní (správny poriadok) v znení neskorších predpisov v spojení s § 185 ods. 2 zákona o verejnom obstarávaní je toto rozhodnutie právoplatné dňom doručenia účastníkom konania a vykonateľné uplynutím lehoty na plnenie. Podľa § 175 ods. 11 druhá veta zákona o verejnom obstarávaní rozhodnutie v námietkovom konaní je preskúmateľné súdom, pričom žaloba musí byť podaná do 30 dní odo dňa doručenia rozhodnutia.

(elektronický podpis)

JUDr. Štefan Halický
generálny riaditeľ sekcie dohľadu

Rozhodnutie sa doručí:

1. **XX** - navrhovateľ
2. **Mesto Trnava**, Hlavná 1, 917 71 Trnava, IČO: 00 313 114 - kontrolovaný